

أمدد الطريقي  
معلم تطوير الذات

حاتم الجريسي  
استاذ تعليم اساسي

عبد الحميد الجمال  
شاعر مبدعة

نحني

جديد

# امتحانات

للتلاميذ الثالث

# بشائر الفوز

مرفقاً بتمارين دعم وعلاج

مع  
الإصلاح المفضل

قراءة و فهم  
إنتاج كتابي

قواعد اللغة (نحو - تصريف - صرف - رسم و املاء)

رياضيات (مع الحساب الذهني)

إيقاظ علمي

انجليزية English

فرنسية Français

تربية مدنية

تربية إسلامية

تاريخ وجغرافيا

6

f o y p  
الموقع التربوي نحني

للتلاميذ السنة الـ  
مطابق للبرامج الرسمية



قواعد للمراجعة وبحوث علمية مصورة



1 أقرأ النص قراءة صامتة واعية (3 مرات على الأقل) ثم أجب :

(أعلمك ثلاث خصال)

قَالُوا أَنْ رَجُلًا صَادَقْتَهُ فَقَالَتْ : « مَا تُرِيدُ أَنْ تَصْنَعَ بِي ؟ » قَالَ : « أَذْهَبُكَ وَ أَكُلُّكَ. » قَالَتْ : « وَاللَّهِ مَا أَشْفِي مِنْ قَرْمٍ وَ لَا أَشْبِعُ مِنْ جُوعٍ ، وَ لَكِنِّي أَعْلَمُكَ ثَلَاثَ خِصَالٍ ، هِيَ خَيْرٌ لَكَ مِنْ أَكْلِي. أَمَّا الْأُولَى ، فَأَعْلَمُكَ إِنَابَهَا وَ أَنَا فِي يَدِكَ ، وَ أَمَّا الثَّانِيَةُ فَإِذَا صِرْتُ عَلَى الشَّجَرَةِ ، وَ أَمَّا الثَّالِثَةُ فَإِذَا صِرْتُ عَلَى الْجَبَلِ. »

فَقَالَ : « هَاتِ الْأُولَى ». فَقَالَتْ : « لَا تَلْهَيْنِ عَلَيَّ مَا فَاتَ ». فَعَلَّاهَا. فَلَمَّا صَارَتْ عَلَى الشَّجَرَةِ قَالَ : « هَاتِي الثَّانِيَةَ ». قَالَتْ : « لَا تُصَدِّقْنِ بِمَا لَا يَكُونُ اللَّهُ يَكُونُ. » ثُمَّ طَارَتْ فَصَارَتْ عَلَى الْجَبَلِ فَقَالَتْ : « يَا شَقِي ، لَوْ ذَهَبْتِي لَأَخْرَجْتِ مِنْ حَوْصَلَيْ دُرَّتَيْنِ وَ زَنْ كُلِّ وَاحِدَةٍ ثَلَاثُونَ مِثْقَالًا. »

فَعَضَّ عَلَى يَدَيْهِ وَ تَلْهَفَ تَلْهَفًا شَدِيدًا وَ قَالَ : « هَاتِي الثَّالِثَةَ. » فَقَالَتْ : « أَنْتَ قَدْ نَسِيتِ الْإِثْنَيْنِ ، فَمَا تَصْنَعُ بِالثَّانِيَةِ ؟ أَلَمْ أَقُلْ لَكَ : لَا تَلْهَيْنِ عَلَيَّ مَا فَاتَ ، وَ قَدْ تَلْهَيْتِ ! وَ لَمْ أَقُلْ لَكَ : لَا تُصَدِّقْنِ بِمَا لَا يَكُونُ اللَّهُ يَكُونُ ، وَ أَنَا وَ لَحْمِي وَ دَمِي وَ رَيْشِي لَا يَكُونُ عِشْرِينَ مِثْقَالًا ، فَكَيْفَ صَدَقْتُ أَنْ فِي حَوْصَلَيْ دُرَّتَيْنِ تَزِنُ كُلُّ وَاحِدَةٍ مِنْهُمَا ثَلَاثُونَ مِثْقَالًا. »

قصص العرب

2 أُنوِّن اللاحقة التي تتضمَّن معلومة تخصُّ النص :

- |              |               |              |
|--------------|---------------|--------------|
| مقاطع وصفية  | مقاطع توجيهية | حوار خيالي   |
| مقاطع حوارية | حوار حقيقي    | نصائح حقيقية |

③ أذكر المعان الذي توجد فيه القبرة أثناء كل قول :

- قَوْلُهَا الْأَوَّلُ ..... هِيَ تَوْجَدُ  
قَوْلُهَا الثَّلَاثُ ..... هِيَ تَوْجَدُ  
قَوْلُهَا الثَّلَاثُ ..... هِيَ تَوْجَدُ  
قَوْلُهَا الرَّابِعُ ..... هِيَ تَوْجَدُ

④ أجب إجابة جامعة :

السؤال : بماذا تظاهرت القبرة و هي في قبضة الصياد ؟  
الجواب :

السؤال : لماذا اشترطت عليه أن تقول لصالحها في أماكن مختلفة ؟  
الجواب :

⑤ أكتب أمام كل عبارة ما يفيد معناها :

- ..... = **مَا أَشْفِدَ مِنْ قَرَمٍ**  
..... = **عَضُّ عَلَى يَدِهِ**

⑥ أجب بـ **نعم** أو **لا** و أذكر بقريته من النص :

ذَكَرَتْ لَهُ الْقِبْرَةَ النَّصِيحَةَ الثَّلَاثَةَ .....  
القبرنة :

⑦ أكتب كل نصيحة و ما يفيدها :

النصيحة الأولى :

و تفيد التصح بـ .....

النصيحة الثانية :

و تفيد التصح بـ .....

① أقرأ النص قراءة صامتة واعية (3 مرات على الأقل) ثم أجب :

بَعْدَمَا تَحْصُلُ الشَّابُّ عَلَى الشَّهَادَةِ الْعُلْيَا مِنَ الْمَعْهَدِ الْوَطَنِيِّ لِلتِّجَارَةِ بَحَثَ عَنْ شُغْلٍ يَأْخُذُ الْإِدَارَاتِ الْعُمُومِيَّةِ أَوْ الْخَاصَّةِ وَبَقِيَ شَهْرًا وَ شَهْرًا يَبْحَثُ وَ يَبْحَثُ وَ يَتَنَقَّلُ مَعَ صَدِيقِهِ التَّاجِرِ مِنْ مَكَانٍ إِلَى مَكَانٍ وَ مِنْ مِنتَقَةِ إِلَى مِنتَقَةِ عَلَيْهِ يَجِدُ ضَالَّتَهُ لَكِنْ دُونَ جَدْوَى. كَانِ الصَّدِيقَانِ يَتَوَقَّعَانِ أَنْهَذَا سَفَرِهِمَا عِنْدَ جَزَائِرٍ يُدْعَى "الْعَمَّ سَالِمٌ" لِتَنَاوُلِ اللَّحْمِ الْمَشْوِيِّ وَ مَعَ تَكَرُّرِ الزِّيَارَاتِ لِهَذَا الْجَزَائِرِ صَارَ الشَّابُّ يَغْتَشِقُهُ فِي لَبَائِهِ وَ هَيْأَتِهِ وَ حَرَكَاتِهِ خُصُوصًا حِينَ يَرَاهُ يُشَدُّ الْخُرُوفَ مِنْ يَدٍ وَ سَاقٍ وَ يَضْجَعُهُ عَلَى الْأَرْضِ ثُمَّ يَضْغَطُ عَلَى رَقَبَتِهِ بِقَدَمِهِ وَ يُنْسِكُ التَّيَكِّينَ بِقَبْضَةِ قَرِيْبَةٍ وَ يُمَرِّزُهَا فِي لَمَحِ الْبَصْرِ مِنَ الْوَرِيدِ إِلَى الْوَرِيدِ. وَ لِشِدَّةِ إِعْجَابِهِ بِمَا يَرَاهُ فِي كُلِّ مَرَّةٍ يَزُورُ فِيهَا هَذَا الْجَزَائِرَ حَبْرَتْ تَسْمَعُهُ يَتَحَدَّثُ عَنْهُ فِي أَكْثَرِ مِنْ مَجْلِسٍ وَ هُوَ يَقُولُ : >> إِذَا أَرَدْتُ أَنْ تَتَعَمَّ بِاللَّحْمِ، اذْهَبْ عِنْدَ الْعَمِّ سَالِمٍ إِنَّهُ رَجُلٌ كَهْلٌ بَدِينٍ نَفْسِي الْبَشْرَةَ أَيْقَا فِي زَيْتِهِ يُسْحِرُ النَّاطِرَ بِحَرَكَاتِهِ حِينَ يُعَالِجُ الْأَعْنَامَ وَ السُّكَاكِينَ وَ مَفَاصِلَ اللَّحْمِ وَ الْبَيْرَانَ بِخُفَّةٍ نَادِرَةٍ فَيَكْفِيهِ أَنْ يُحْرَكَ أَصَابِعُهُ فَتَطْبَعُهُ الْأَشْيَاءُ. << وَ هَكَذَا وَ مَعَ كَثْرَةِ زِيَارَاتِ الشَّابِّ لِهَذَا الْجَزَائِرِ وَ إِلَى جَانِبِ عَدَمِ حُصُولِهِ عَلَى عَمَلٍ تَطَوَّرَتْ وَغْتَشَقُهُ فِي مُمَارَسَةِ مِهْنَةِ الْجَزَائِرَةِ فَاسْتَسْجَرَتْ مَخْزَرَةَ عَضْرِيَّةٍ وَظَلَفَ عِلْمَهُ التِّجَارِيَّ فِي حُسْنِ تَسْيِيرِهَا وَ فِي تَنْمِيَةِ أَرْبَابِهَا وَ وَظَلَفَ فِي تَشْغِيلِهَا مَا تَلْقَاهُ مِنْ نُصْحٍ مِنَ الْعَمِّ سَالِمٍ حِينَ شَجَعَهُ قَائِلًا : >> بِفَضْلِ عِلْمِكَ وَ عَزْمِكَ عَلَى إِتْجَاحِ مَشْرُوعِكَ سَتَنْجَحُ أَحْسَنَ مِنْتِي بِعَوْنِ اللَّهِ. <<

① أستخرج من النص قريئة تدل على كل فقرة :

الفكرة : يذبح العم سالم الخروف بدقة وسرعة.

القريئة :

الفكرة : يذكر الشاب الجزائر العم سالم كثيرا.

القريئة :

② أسجل الأخطاء التي لها علاقة بالشخصية الرئيسية :

③

①

④

②

③ أخذت القضية الاجتماعية التي انتهى عليها النص وأذكرها :

④ أذكر المعلومات التي وردت في النص حول ما يقوم به الجزائر :

⑤ أكتب المطلوب أمام كل عبارة :

● لكن دون جذري

● في نص النظر

● الفغس

● الفغس

⑥ أكمل حسب النص :

● تعلم الشاب مهنة الجزائر .....

● الشاب يقوم بالدعاية الإيجابية لهذا الجزائر حين .....

① أقرأ النص قراءة صامتة واعدة (3 مرات على الأقل) ثم أجب :

بَعْدَمَا انْتَسَى الْأَبُ التَّذَاكِرَ أَسْرَعَ الْجَمِيعُ إِلَى قَصْرِ الْمَعَارِضِ فِي ابْتِهَاجٍ وَمُبَاشَرَةٍ وَجَدُوا أَنْفُسَهُمْ فِي أَوَّلِ قَاعَةٍ عَرِضَ فِيهَا عَدَدٌ لَا يُحْصَى مِنَ اللَّعِبِ الْمَغْرِبِيَةِ جَعَلَتْ يُسْرَ وَيَاسِينَ يَفْقَانِ عِنْدَ كُلِّ لُغْبَةٍ وَ يَتَوَسَّلَانِ إِلَى ابْتِهَاجِهَا أَنْ يَفْتَتِيَاهَا لَهَا.

وَبَعْدَ عَنَاءِ تَمَكُّنِ الْوَالِدَانِ مِنْ اسْتِدْرَاجِ ابْنَيْهِمَا لِلتَّحْوِيلِ إِلَى قَاعَةٍ أُخْرَى فَاسْتَقْبَلَهُمَا أَحَدُ الْمَعَارِضِينَ وَهُوَ يُقَدِّمُ لَهُمَ مَعْلُومَاتٍ حَوْلَ مَعْرُوضَاتِهِ وَيَقُولُ بِأَسْلُوبٍ تَرْغِيبِيٍّ: «مَرَحِبًا بِكُمْ فِي جَنَاحِ الْحَرَاسِي، كُلُّنَا نَسْتَعِيدُ مِنَ الْحَاسُوبِ فَهَلْ يُمَكِّنُكَ مَقْلًا مِنْ اسْتِخْلَاصِ قَوَائِرِ الْكَيْهَرَبَاءِ وَالْمَاءِ فِي أَسْرَعِ وَقْتٍ فِي مَنَزِلِكَ أَوْ فِي نَفْسِ الْقِيَاسَةِ وَ يَفْضِلُ الْحَاسُوبِ الْمَحْمُولِ يُمَكِّنُ لَكَ الْحُصُولَ عَلَى آيَةِ مَعْلُومَةٍ مَتَى شِئْتَ وَ ابْتِمَا كُنْتَ، لَكِنْ وَجِبَ التَّعَرُّفُ عَلَى طَرِيقَةِ التَّعَامُلِ مَعَ أَجْزَائِهِ وَ هِيَ: وَحْدَةُ الْمُعَالِجَةِ الْمَرْكَزِيَّةِ الَّتِي تَقُومُ بِمُخْتَلَفِ الْعَمَلِيَّاتِ الْحِسَابِيَّةِ وَ الْمُنطِقِيَّةِ أَمَّا الدَّاكِرَةُ فَهِيَ الْجُزْءُ الْمَخْصُصُ لِتَخْزِينِ الْمَعْلُومَاتِ وَ تَمَثُّلِ لَوْحَةِ الْمَفَاتِيحِ وَحْدَةُ إِدْخَالِ الْمَعْلُومَاتِ كَمَا تَمَثُّلُ الشَّاشَةِ وَحْدَةُ إِظْهَارِ النَّيَّاتِ.»

وَفَجَاءَ اسْقَطَ يَاسِينَ الْفَازَةَ وَ تَسَبَّبَ فِي إِتْلَافِهَا فَاعْتَلَزَ الْأَبُ وَ آرَادَ دَفْعَ تَعْنِيهَا لَكِنَّ الْعَارِضَ رَفَضَ وَ دَعَا الطِّفْلَيْنِ مُبْتَسِمًا أَنْ يُجَرِّبَا لُغْبَةَ لَضَعَطِ يَاسِينَ عَلَى الزَّرِّ قَبْلَ أَخِيهِ وَ وَاصِلَ إِعْطَاءِ الْأَوَامِرِ حَتَّى انْفَتَحَتْ لُغْبَةُ الْقَصْرِ الْمَهْجُورِ وَ كَأَنَّكَ فِي ظِلَامٍ دَائِمٍ تَسْتَبِيرُ بِأَعْرَادِ التَّقَابِ تَبَحُّثُ مِنْ عُرْفَةٍ إِلَى أُخْرَى عَلَى كُؤُوسٍ ثَلَاثِيَّةٍ وَ كَلِمًا عَعْرَتِ يُسْرُ عَنْ كَأْسٍ عَرَفَ لَهَا الْحَاسُوبُ وَ سَمَّحَ لَهَا بِمُوَاصَلَةِ اللَّعِبِ. فِي حِينِ بَقِيَّ يَاسِينُ دُونَ الْحُصُولِ عَلَى أَيِّ كَأْسٍ يَتِمَّا عَعْرَتِ يُسْرُ عَلَيْهَا كُلَّهَا. فَاغْتَاضَ مِنْهَا وَ ضَرَبَهَا فَعَضِبَتِ الْأُمُّ وَ قَرَّرَتْ مُعَادَرَةَ الْمَعْرِضِ يَتِمَّا شَرَى الْأَبُ حَاسُوبًا قَاعَادَ بِذَلِكَ الْبَهْجَةَ لِلْمَعَارِضِ وَ لِغَالِيهِ.

② أوزع المعاني على أقسام النص في الجدول :

شراء الحاسوب • إتلاف الفأرة • تقديم معلومات عن أجزاء الحاسوب • الدخول إلى قاعة اللعب  
ممارسة لعبة القصر المنهجر • إقضاء تذاكر الدخول • استعراض فوائد الحاسوب

وضوح البناء	سياق الدخول	وضوح الختام
.....	.....	.....
.....	.....	.....
.....	.....	.....
.....	.....	.....

③ أشرح العبارات المشطرة حسب المعنى الذي أفادته في النص :

• إفتى تذاكر الدخول = ..... • عُدَّ لا يخص من اللعب = .....

• يتوسلن إلى أربابهما = ..... • أتلف الفأرة = .....

④ أخذت المقطع التفسيري لما نفعله الإنسان بالحاسوب :

• من ..... إلى .....

أخذت مقطع المعلومات حول أجزاء الحاسوب :

• من ..... إلى .....

⑤ أضع العلامة (X) أمام ما يناسب النص :

- في هذا النص
- يزوي الكاتب أحداثًا تاريخية.
  - ينقل الكاتب حوارًا.
  - يقدم الكاتب معلومات.

⑥ أندي رأيي في كل شخصية بذكر مقطع وضلي :

• العارض للحاسوب : { .....

• باعده : { .....

• بغيره : { .....

نص إملاء الاختبار عدد 1 / صفحة (10)

اضطّر أبي، في نهاية الأمر، إلى بيع دارنا بأبخس الأثمان، و انتقلنا إلى حي جديد حيث أنعم الله عليّ بغيران صغار صالحين، كانت أمي تحطسي عليّ معاشرتهم فكانت تشكل أحسن لفرقة للدروس و العمل، و غير فريق للألعاب و الجدول. كما أنعم الله عليّ أبي بجار من رجال العلم و الصلاح، لا يحب إلا الهدوء و السكينة.

نص إملاء الاختبار عدد 2 / صفحة (11)

أخرجت نجاة مندبلاً أسود نظيفاً و عصبت به عيني حينم ثم دورته دورتين و قالت بعد أن ابتعدت عنه: « نحن هنا، نحن فوق شجرة، بل نحن في مأوى قريب، انبحث عنا. » كان حينم يتقدم عليّ غير هدى، و كم حاول القبض عليّ أحد أصدقائه لكن دون جدوى فقد ذهبت محاولاته سدى، و فجأة داهم الضحك نجاة فقبض عليها ثم تواصل معهم في مرح و سرور.

نص إملاء الاختبار عدد 3 / صفحة (12)

و فجأة ارتفعت أصوات متباعدة من الماء: « غريق! غريق! » و إذا يبطل يغلو و يهبط و يخبط الماء يديه و الناس ينظرون بعضهم إلى بعض و لا يفعلون شيئاً. و بدون أن يشعر عون الحماية المديبة ألقى بنفسه في الماء و غاص كما يغوص التمساح و انتشل الطفل ثم بقي يغالب السوج إلى أن بلغ الشاطئ و طرحه أرضاً فأسرع عون آخر و قدم للطفل الإسعافات اللازمة فقال أحد الحاضرين شاكرًا: « بآرك الله فيكما و جازاكم خيرًا. » و أضاف آخر: « إن هذا الطفل منهوّر و الحمد لله عليّ نجاته! » و تساءل ثالث: « أين أبواه، أهكذا تهمل الأبناء! »



# قواعد اللغة الاعترار عدد 1

1 أذكر وظائف ما شطر في الفقرة :

في إحدى أماسي شهر الصيام رجع الأب يحمل قفة مائة خضرا و غلالا  
فوجد المنزل في أنهي حلة فالأناث مرتب تزيبا محكما، و فوق الطاولة الصغيرة وزد غلاب  
منتصب في شموخ. أما زتب فكانت مستلقية على فراشها تقرأ الكتاب الذي شرته منذ يومين.

- الصيام { ..... }
- خضرا و غلالا { ..... }
- في أنهي حلة { ..... }
- تزيبا محكما { ..... }
- وزد غلاب { ..... }
- على فراشها { ..... }

2 أعيد بحانة الجملة حسب المتالي :

•.R. • أما زتب فكانت مستلقية على فراشها متبسة ابتسامة الفخر. •.R.

أما البنات

أما الأزواد

3 أحول كل جملة مما يلي إلى الصيغة المطلوبة مع الضمير المطلوب :

ينهو عن إنجاز دروسه في موعدها.

«أيها التليدان لماذا ..... ؟»

دنا من المضاب و سعى إلى التخفيف عنه من الآلام.

«الأمر مع أنتم» : .....

4 أكمل تغيير الجدول :

فعل	اسم الفاعل	اسم المفعول	المصدر
انتع	.....	.....	.....
.....	.....	مخرج	.....
.....	.....	.....	تهيد

5 الإملاء ( النص عدد 1 )

① استخرج من الفقرة مثالا عن كل مركب :

كَانَ لِأَبُوئَيْنِ وَلَدٌ وَحِيدٌ وَ كَانَ ذَا جَمَالٍ وَ بَهَاءٍ. ذَاتَ يَوْمٍ غَادَرَتِ الْأُمُّ الْبَيْتَ وَ قَدْ حَمَلَتْ مَعَهَا فَفَّةً مِنَ الدَّقِيقِ وَ قَارُورَةً بِهَا لِنْرَانٌ زَيْتًا فَبَقِيَ الْأَبُ حَذُوَ ابْنِهِ يَلَاعِبُهُ. وَ فَجَاءَتْ ثَلَاثَ طَرَفَاتٍ مُتَابِلَةً عَلَى الْبَابِ فَاسْتَفْسَرَ قَائِلًا: «< مِنَ الطَّارِقِ؟ >> فَإِذَا هُوَ جَارُهُ الَّذِي جَاءَ طَالِبًا الْمُسَاعَدَةَ فِي أَمْرِ مُسْتَعِجِلٍ.

مركب موصولي

مركب تعبتي

مركب تمييزي

3

.....

② أَعْيِنَ وَضَائِفَ الْكَلِمَاتِ الْمُسْتَظْرَةِ فِي الْفَقْرَةِ :

3

طَالِبًا الْمُسَاعَدَةَ

زَيْتًا

وَلَدٌ وَحِيدٌ

③ أَوْجِدْ ثُمَّ أَنْصِبِ بِالنَّاسِخِ الْمُنَاسِبِ :

4

أَحْوَاكُ ذُو إِسْتِمَامَةٍ عَرِيضَةٌ :  
النَّاكِبَةُ :  
الْفُغْرُ :

أَبُوكُمْ ذُو وَقَارٍ وَهَيْمَةٌ :  
النَّاكِبَةُ :  
الْفُغْرُ :

④ أَكْمِلْ بِاسْمِ مَوْضُولٍ مُنَاسِبٍ :

4

- ..... يَجْتَهِدُ يَنْجَحُ وَ ..... يَزْرَعُ يَحْصِدُ.
- زُرْتُ الْبَلَدَ ..... فَتَحَهُ طَارِقُ بْنُ زَيْدٍ.
- كُنْتُ مِنْ بَيْنِ الْمُتَفَرِّقِينَ ..... فَأَزَوْنَا فِي الْإِخْتِيَارِ.

6

⑤ الإِمْلَاءُ ( النَّصُّ عَدَدُ 2 ص 9

# قواعد اللغة الاعتراف عدد

الصفحة 6  
امتحانات  
بشائر  
الفرز

1 أَعْيَنَ وَظَيْفَةَ الْكَلِمَاتِ الْمُنطَرِفَةِ وَ عَلَامَةَ إِعْرَابِهَا :

بَدَتْ لَنَا الرُّوحَةُ مُحَاطَةً بِاللُّونِ الْأَخْضَرِ، وَ انْتَدَتْ أَمَانًا طَرِيقَ مُتَمَايِلَةٍ مِنَ الْمَغْرُوسَاتِ.  
بَعْضُ الْفَلَاحِينَ مُتَحَلِّقُونَ حَوْلَ نَخْلَةٍ فَارِعَةِ الطُّولِ، كَانَتْ بِأَعْلَى النَّخْلَةِ شَابَانٍ عَفِيفًا الْحَرَكَةُ يَقْصَانِ الْأَعْدَاقِ ...

شَابَانٍ

الْفَلَاحِينَ

الْمَغْرُوسَاتِ

.....

.....

.....

2 أَعْيِذْ بِحَقَابَةِ هَذِهِ الْجُمَلِ مَعْوِضًا الْمَعْرُودَ بِالْمَعْنَى :

إِنَّ الْمَوَاطِنَ التُّرَيْسِيَّ صَاحِبَ كَرَمٍ مَرْدِيٍّ .....

الصَّدِيقُ مُهْتَمٌّ بِصَدِيقِهِ مَرْدِيٍّ .....

3 اسْتَخْرِجِ الْمَرْكَبَ الْمُضَوَّلِيَّ وَ التَّعْبِيرِيَّ وَ أَنْكَرْ وَظَيْفَةَ كُلِّ مِنْهُمَا :

أَقْبَلَ طَيْبٌ وَ قَدْ كَانَ أَكْثَرُهُمْ شُهْرَةً وَ مَعَهُ إِئْتَاءٌ فِيهِ طَحَالِبٌ فَأَرَاهُ إِيَّاهُ  
وَ قَالَ لَهُ: << اشْرَبْ مَا فِي الْإِئْتَاءِ >>. قَبَّلَ الشَّابُ الْقَلِيلَ مِنْهُ ثُمَّ تَوَقَّفَ.

الوظيفة	المركب الموصولي	الوظيفة	المركب التمييزي
.....	.....	.....	.....

4 أَعْوِضْ كُلَّ فِعْلٍ بِزَيْنٍ قَوْسَيْنِ بِاسْمٍ مُشْتَقٍّ مِنْهُ يُنَاسِبُ مَعْنَى الْجُمْلَةِ :

تُوَابُ الْمَجْلِسِ (بِتَجَيُّونَ) ..... مِنْ طَرَفِ الشَّعْبِ .  
رُؤُوسُ الْحَمَامِ (بِتَدَاوُلَانِ) ..... عَلَى حِضْنِ الْبَيْضِ فِي الْعَشِيِّ .  
كَانَ عِصَامٌ (اسْتَلْقَى) ..... عَلَى لِرَائِهِ .

5 أَمَلْ بِقَاءِ مُنَاسِبَةٍ :

فَاطِمَةٌ ..... مِنَ التَّلْمِيذِ ..... الْمُجْتَهِدِ ..... فِيهِ مَوَاطِبَةٌ فِي أَوْقَافِ ..... فَرَاغِهَا عَلَى قِرَاءَةِ ..... الْكُتُبِ  
الْمُفِيدَةِ الْمُتَنَوِّعَةِ فِي صَفْ ..... وَ عِنَابِ .....

6 الإيماء ( النص عدد )

## قواعد للمراجعة والدعم

### علامات الإعراب المناسبة للوظيفة

نوع الأضمة	الإعراب	الرفع	النصب	الجزء
المفردة	( ُ )	الضمة ( ُ )	الفتحة ( ِ )	الكنزة ( ِ )
المثنى	( ا )	الألف ( ا )	الياء الساكنة ( ي )	الياء الساكنة ( ي )
جمع المذكر السالم	( و )	واو المد ( و )	ياء المد ( ي )	ياء المد ( ي )
جمع المؤنث السالم	( ت )	الضمة ( ت )	الكنزة ( ت )	الكنزة ( ت )
الأسماء الخمسة غير المضافة	( ِ )	( ِ )	( ِ )	( ِ )
الأسماء الخمسة المضافة إلى غير المتكلم	( و )	واو المد ( و )	الألف ( ا )	ياء المد ( ي )

### اسم الفاعل واسم المفعول والمصدر من الفعل المزيد

الوزن	اسم الفاعل	اسم المفعول	المصدر
فعل ( قَدِم )	مُفَعِّل ( مُقَدِّم )	مُفَعَّل ( مُقَدِّم )	تَفَعِيل ( تَقْدِيم )
فَاعِل ( رَاقِب )	مُفَاعِل ( مُرَاقِب )	مُفَاعَّل ( مُرَاقِب )	مُفَاعَلَة ( مُرَاقَبَة )
أَفْعَل ( أَعْرَج )	مُفَعِّل ( مُعْرِج )	مُفَعَّل ( مُعْرِج )	إِفْعَال ( إِعْرَاج )
تَفَعَّل ( تَقَبَّل )	تَفَعَّل ( تَقَبَّل )	تَفَعَّل ( تَقَبَّل )	تَفَعَّل ( تَقَبَّل )
تَفَاعَل ( تَشَابَه )	تَفَاعَل ( تَشَابَه )	تَفَاعَّل ( تَشَابَه )	تَفَاعَل ( تَشَابَه )
إِفْعَل ( اِنْقَلَب )	مُفَعِّل ( مَنقَلِب )	مُفَعَّل ( مَنقَلِب )	إِفْعَال ( اِنقَلَاب )
اِفْعَل ( اِنْحَسَب )	مُفَعِّل ( مَنحَسِب )	مُفَعَّل ( مَنحَسِب )	اِفْعَال ( اِنْحِسَاب )
اِسْتَفْعَل ( اِسْتَعْرَج )	مُسْتَفْعِل ( مُسْتَعْرِج )	مُسْتَفْعَل ( مُسْتَعْرِج )	اِسْتَفْعَال ( اِسْتَعْرَاج )

## الموضوع

بَيْنَمَا كُنْتُ أَشَارِكُ رِفَاقِي اللَّعِبَ بِكُلِّ انْدِفَاعٍ ... إِذْ أُصِيبَ صَدِيقِي ... فَتَجَمَعْنَا  
حَوْلَهُ ... وَ قُفْتُ بِإِسْعَافِهِ مُنْتَعِبًا بِمَا تَلَعَّنْتُهُ مِنْ ذُرُوسِ الإِبْقَاطِ العِلْمِيِّ.  
« أَحْرَزَ نَصًا سَرِيبًا أَرْوِي فِيهِ مَا حَدَثَ وَ الْجَوَارِ الَّذِي دَارَ بَيْنِي وَ بَيْنَ رِفَاقِي  
وَ أَضْمِنُهُ مَقَاطِعَ تُوجِبُهُ حَوْلَ عَمَلِيَةِ الإِسْعَافِ.

## انتبه إلى

- 1 عَدَمِ التَّسْرُعِ عِنْدَ قِرَاءَةِ الرُّضِيَّةِ ← يَجِبُ أَنْ أَقْرَأَ نَصَ المَوْضُوعِ قِرَاءَةً صَامِتَةً وَاعِيَةً 3 مَرَّاتٍ عَلَى الأَقْلِ.
  - 2 حُرُورَةَ تَصَوُّرِ تَوَاتُرِ الأَحْدَاثِ المُشَارِ إليها فِي نَصِ المَوْضُوعِ.
  - 3 تَمَثُّلِ الجَوَارِ الَّذِي دَارَ بَيْنَ الأَصْحَابِ.
  - 4 تَذَكُّرِ أَعْمَالِ الإِسْعَافِ الَّتِي تَلَعَّنْتَهَا فِي ذُرُوسِ الإِبْقَاطِ العِلْمِيِّ أَوْ غَيْرِهَا.
  - 5 تَجَنُّبِ التَّسْرُعِ الَّذِي يُوقِعُ فِي الأَخْطَاءِ أَوْ التَّبَاطُؤِ الَّذِي يَهْدُرُ الوَقْتَ.
- « أَكْتُبِ النِّصْنَ عَلَى مُرَاسِ المَحَاوَلَاتِ :

## مقاييس إنشاد الأعداد -

النقطة مع المطلوب	ترتيب الأحداث	استعمال الروابط	تراء لفظة	حسن العرض
5	5	3	5	2

العدد المتحصل عليه

20

تُنشَد الأعداد حسب المقاييس المعتمدة

## الموضوع

مَرَضَتْ ذَاتَ مَرَّةٍ فَاسْرَعَ بِكَ وَالذَّكَاءَ إِلَى الطَّيِّبِ وَ انْتِشاءَ فَحَصِكَ وَصَفَتْ لَهُ  
أَوْجَاعَكَ فَعَرَفَ عَلَيْكَ وَ بَعْدَ مَا قَدَّمَ لَكَ نِصَالِحَ حَوْلَ حِفْظِ الصِّحَّةِ بَيْنَ لَكَ كَيْفِيَّةَ  
اسْتِعْمَالِ الدَّوَاءِ الَّذِي سَتَّانَوَلَهُ.

﴿ حَرِّزْ نِصْأً سَرْدِيًّا تَرْوِي فِيهِ مَا جَرَى لَكَ وَ تَضَمِّنْهُ مَقَاطِعَ تُوْجِيهِيَّةَ حَوْلَ  
حِفْظِ الصِّحَّةِ وَ مَقَاطِعَ تَفْسِيرِيَّةَ حَوْلَ كَيْفِيَّةِ اسْتِعْمَالِ الدَّوَاءِ. ﴾

## انتبه إلى

- 1 ضرورة قراءة نص الموضوع قراءة صامتة واعية تمكن من تبين الفكرة الأساسية (المرض، الفحص الطيب) وما يتبعها من تواتر الأحداث (وصف المرض، نصائح الطبيب وتوجيهاته).
  - 2 استخراج المعلومات اللازمة حول ما تتطلبه المحافظة على الصحة.
  - 3 أبنى سائب نصاً سردياً يروي أحداثاً (وضع البداية • مقام التحول • وضع الختام) ويتضمن مقاطع توجيهية وأخرى تفسيرية.
- ﴿ أكتب النص على مראس المحاولات :

## مقاييس إنشاد الأعداد.

التساوق مع المطلوب	ترتيب الأحداث	استعمال الروابعد	جراة قلقة	حسن العرض
5	5	3	5	2

الغرض المتحصل عليك

20

تسند الأعداد حسب المقاييس المخددة.

الموضوع

لَا حَظَّ أَنْ أَحَاكَ يَمْتَنِعَ عَنِ أَكْلِ الْخَضِرِ وَاللَّحْمِ فَفَرَزْتُ أَنْ تَنْهَاهُ عَنْ ذَلِكَ  
نَظْرًا لِمَا يُمَكِّنُ أَنْ يُسَبِّبَ لَهُ مِنْ سُوءٍ عَلَى صِحِّهِ.  
﴿ أَكْتُبْ نَصًّا سَرْدِيًّا يَرْوِي فِيهِ مَا حَدَّثَ وَ تَضَمَّنَهُ مَقْطَعًا تَفْسِيرِيًّا حَوْلَ  
الْوَجْهَاتِ الْغِذَائِيَّةِ وَ أَهْمِيَّةِ التَّوَازَنِ الْغِذَائِيِّ .

انتبه إلى

- 1 ضرورة قراءة نص الموضوع قراءة صامتة واعية تمكن من تبيين الفكرة الأساسية (نهى الأخ على....) وما يتبعها من تواتر الأحداث (الملاحظة ، النهي ...).
- 2 استحضار المعلومات اللازمة حول ما ينتج عن سوء التغذية من نتائج سلبية على الصحة. أنني سأكتب نصاً سردياً يروي أحداثاً (وضع البداية • مقام التحول • وضع الختام) و يتضمن مقطعاً تفسيرياً.  
﴿ أَكْتُبْ النَّصَّ عَلَى مَرَأَسِ الْمَخَاوَلَاتِ :

مقاييس إسناد الأعداد -

التواضع مع المطلوب	ترتيب الأحداث	استعمال الروابط	تراه اللغة	حسن العرض
5	5	3	5	2

العقد المفضل عليك

20

تسند الأعداد حسب المقاييس المخذ

الموضوع

كَانَ أَحْرَكَ مُسْتَمِعًا بِاللَّيْلِ فِي غُرْفِهِ ... وَ فَجَاءَ صَدْرَتْ مِنْهُ صَرْخَةٌ مُدْرِيَةً ...  
مَرَعَتْ إِلَيْهِ تَسْتَطِيعُ الأَمْرَ فَوَجَدَتْهُ مَغْشِيًا عَلَيْهِ وَ بِجَانِبِهِ قَارُورَةٌ دَوَاءٍ.  
﴿ أَكْتَبَ نَصًّا سَرْدِيًّا تَرْوِي فِيهِ الخَادِثَةَ وَ تُضَمِّنُهُ مَقْطَعًا تَوْجِيهِيًّا وَ أَخْرَجَ  
تَفْسِيرِيًّا مُبْرَزًا كَتِيفَ تَمَّ إِسْعَافَ أَخِيكَ ؟

الإنتاج

وضّح الأبيات  
كَانَ  
...  
لِي غُرْفِهِ

مَقَامَ التَّحْوِيلِ  
وَ فَجَاءَ .....  
إِسْعَافَ أَخِيكَ

وضّح التخييم



## الرياضيات الاعتبار عدد 1

عدد العدد  
20

## الحساب الذهني

أحسب ثمن الحيوانات الثلاثة بالدينار:

3,250 د



6 د



230,750 د



فتمنها بالدينار: ... د

اشترى رجل مجموعة كرايسي ثمنها 300 د منحه البائع تخفيضاً قيمته 10 %

فدفع له: ... د

إذا كان صندوق من السمك يزن ملان 18 كغ و  $\frac{3}{4}$  كغ و يزن فارغاً 1 كغ و  $\frac{1}{4}$  كغ

فإن وزن السمك وخده يكون: ... كغ

## المسألة الأولى

انطلق رجل من منزله على الساعة 6 و 30 دق صباحاً بسرعة معدّلها 90 كم/س ليصل إلى مقر عمله على الساعة الثامنة بعد أن توقف لمدة 20 دق لتناول فطور الصباح.

أبحث عن المسافة الفاصلة بين مقر سكنه وعمله:

## المسألة الثانية

اشترى العم سامي أرضاً حسب المخطّيات التالية :

[ أ ب ] = 25 م / [ ب هـ ] = 40 م / [ ب ن ] = 30 م وَحَسَبَ مَا يُعْتَلَهُ الرَّمْسُ التالي :

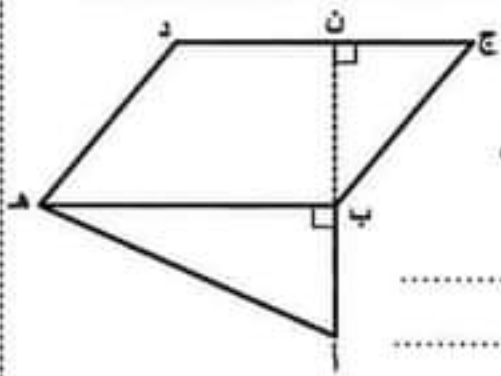

أَنْحَثَ عَنِ ثَمَنِ شِرَاءِ الْأَرْضِ إِذَا كَانَ ثَمَنُ الْعَبْتَرِ ج  
الْمَرْبُوعِ الْوَأَجِدُ 50 د :

أَنْحَثَ عَنِ الْكُفْلَةِ الْجُمْلِيَّةِ لِلْأَرْضِ إِذَا كَانَتْ مَصَارِيْفُ  
الْمَسْجِدِ بَلَغَتْ 6% مِنْ ثَمَنِ شِرَاءِ الْأَرْضِ :

6

## المسألة الثالثة

• يَتَقَاضَى أَحَدُ الْعَمَالِ 3,880 د أَجْرَةً عَنِ كُلِّ سَاعَةٍ عَمَلٍ وَ يَعْمَلُ 4 أَيَّامٍ فِي الْأُسْبُوعِ مِنَ السَّاعَةِ السَّابِعَةِ وَ 55 دَقِ صَبَاحًا إِلَى السَّاعَةِ الثَّلَاثَةِ وَ 25 دَقِ بَعْدَ الزَّوَالِ وَ يَعْمَلُ يَوْمِي الْجُمُعَةِ وَ السَّبْتِ مِنَ السَّاعَةِ 7 وَ 25 دَقِ صَبَاحًا إِلَى السَّاعَةِ مُتَّصِفَ النَّهَارِ وَ 55 دَقِ .

① أَحْسَبِ الْأَجْرَةَ الشَّهْرِيَّةَ لِهَذَا الْعَامِلِ (4 أَشْهُبِيع) :

• يَدْفَعُ الْعَامِلُ 268 د لِكِرَاءِ مَسْكَنِ وَ  $\frac{3}{8}$  الْبَائِي لِلتَّغْلِيْبَةِ وَ حُسْنَهُ لِمَصَارِيْفِهِ الْخَاصَةِ وَ تَقْلِبِ وَ زُبْعَهُ لِشِرَاءِ بَعْضِ الْمَلَابِسِ وَ يَدْخِرُ الْمَبْلَغَ الْمُتَبَقِّيَ لَهُ .

② أَحْسَبِ الْمَبْلَغَ الَّذِي يَدْجُرُهُ بِاعْتِمَادِ الْعَمُورِ :

أَجْرُ حَلِّ كُلِّ مَسْأَلَةٍ

الحساب الذهني

أكمل تمييز خانات الجدول :

.....	س 10 و 40 دق	س 7 و 25 دق	ساعة الخوج
45 دق	30 دق	.....	مئة الصغير
س 13	.....	س 9	ساعة الوصول

- إذا كان ثمن 1 كغ من التفّاح 1,200 د فإن ثمن  $\frac{3}{4}$  كغ منه بالدينار هو  د
- و ثمن 10 كغ منه هو  د
- اشترى رجل ثلاثاً ثمنها 800 د و دفع أقساطاً بزيادة قدرها 20 % فصار الثمن  د

المسألة الأولى

أراد رجل شراء دراجة عادية فعرض عليه التاجر الإنكائيات التالية :

- الإنكائية الأولى : أن يدفع نصف الثمن و هو 75,250 د عند تسلّم الدراجة على أن يسدّد الباقي على أقساط بفائض قدره 18 % عن الثمن الأصلي.
- الإنكائية الثانية : أن يدفع ثمنها على 4 أقساط بفائض قدره 12 % عن كل قسط.
- الإنكائية الثالثة : أن يدفع كامل المبلغ حاصراً و أن يتمتع بتخفيض قدره 25 % عن الثمن الأصلي.

① أخصب ثمن الدراجة حسب الإنكائية الأولى :

② أخصب ثمن الدراجة حسب الإنكائية الثانية :

③ أَحْسَبْ ثَمَنَ الدَّرَاجَةِ حَسَبَ الإِمْتِحَانِيَّةِ الثَّالِثَةِ :

### المسألة الثانية

وَصَلَ رَجُلٌ إِلَى الْمَدِينَةِ (ب) عَلَى السَّاعَةِ الثَّانِيَةِ بَعْدَ مُتْتَصِفِ النَّهَارِ وَ 5 دَقِ بَعْدَمَا قَطَعَ عَلَى مَنِّ سَيَّارَتِهِ مَسَافَةَ 62,5 كَم بِسُرْعَةٍ مُعَدَّلَتَا 75 كَم/س.

أَبْحَثْ عَنِ السَّاعَةِ الَّتِي انْطَلَقَ فِيهَا هَذَا الرَّجُلُ مِنْ الْمَدِينَةِ (أ) :

5

### المسألة الثالثة

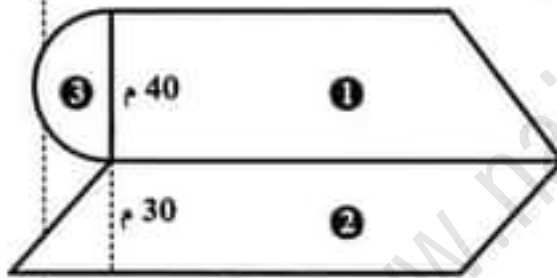

يَمْلِكُ أَبِي قِطْعَةَ أَرْضٍ كَمَا هُوَ مُمَثَّلٌ بِالشَّكْلِ :  
الْقِطْعَةُ الْأُولَى عَلَى شَكْلِ سَبْعِ مُنْحَرِفٍ مِسَاحَتُهَا  
2500 م<sup>2</sup> وَ قِيسُ إِرْتِفَاعِهَا 40 م وَ قِيسُ قَاعِدَتِهَا  
الصُّغْرَى  $\frac{2}{3}$  قِيسُ قَاعِدَتِهَا الْكُبْرَى.

- ① أَبْحَثْ عَنِ قِيمِ الْقَاعِدَةِ الْكُبْرَى ثُمَّ الصُّغْرَى لِلْقِطْعَةِ ① :
- ② أَبْحَثْ عَنِ الْمِسَاحَةِ الْجَمْلِيَّةِ لِكَامِلِ قِطْعَةِ الْأَرْضِ ( ① وَ ② وَ ③ ) :
- ③ أَبْحَثْ عَنِ ثَمَنِ بَيْعِهَا إِذَا عَلِمْتَ أَنَّ ثَمَنَ بَيْعِ الْآرِ الْوَاحِدِ 1600 د :

①

②

③

6

## الرياضيات الاعلبار 3 عدد

20

## الحساب الذهني

أكتب الأعداد الناقصة في الرسم :

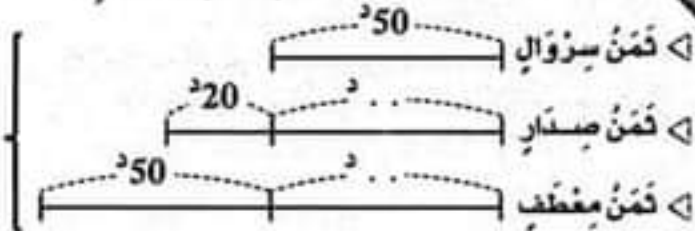
تَمَنُّهَا الْجُنْبِلِي  
هُوَ ... د

أكمل بالعدد المناسب :

شَرَتْ خِيَاطَةً قِطْعَةً قِمَاطٍ طُولُهَا 12,9 م تَخِيطُ 3 فَسَاتِيْنٍ فَإِذَا قَسَمَتْهَا إِلَى 3 قِطْعٍ

مُتَقَابِسَةٍ فَإِنَّ طُولَ الْقِطْعَةِ الْوَاحِدَةِ بِالْمَيْتْرِ يَكُونُ ... م

إِذَا كَانَ طُولُ  $\frac{3}{5}$  الْمَسَافَةِ بَيْنَ مَدِينَتَيْنِ هُوَ 93 كَمَ فَإِنَّ طُولَ كَامِلِ الْمَسَافَةِ هُوَ ... كَم

## المسألة الأولى

يَمْلِكُ فَلَاحٌ حَقْلَيْنِ لَهُمَا نَفْسُ الْمِسَاحَةِ. الْحَقْلُ الْأَوَّلُ عَلَى شَكْلِ مُنْتَبِ قِيسِ قَاعِدَتِهِ 110 م وَ قِيسِ إِرْتِفَاعِهِ 84 م. وَ الْحَقْلُ الثَّانِي عَلَى شَكْلِ سِنِّهِ مُنْحَرَفِ قِيسِ إِرْتِفَاعِهِ 56 م.

① أَنَحَثْ عَنِ مِسَاحَةِ الْحَقْلَيْنِ :

② إِذَا عَلِمْتَ أَنَّ طُولَ الْقَاعِدَةِ الصَّغْرَى لِلْحَقْلِ الثَّانِي هِيَ  $\frac{2}{3}$  طُولِ الْقَاعِدَةِ الْكُبْرَى. فَمَا هُوَ طُولُ كُلِّ قَاعِدَةٍ ؟

③ مَا هُوَ ثَمَنُ بَيْعِ كُلِّ حَقْلٍ إِذَا عَلِمْتَ أَنَّ ثَمَنَ بَيْعِهِمَا مَعًا يُقَدَّرُ بِـ 221750 د وَ أَنَّ ثَمَنَ بَيْعِ الْحَقْلِ الْأَوَّلِ يُقَدَّرُ بِـ 13860 د عَنِ ثَمَنِ بَيْعِ الْحَقْلِ الثَّانِي ؟

5

## .....المسألة الثانية.....

بدأ سباق الدراجات على الساعة 9 و 47 دق فوصل الأزل على الساعة 11 و 7 دق إلى مكان الوصول بعد أن قطع مسافة 48 كم. و من بين المتسابقين دراج تعطل في طريقه مدة 13 دق و وصل على الساعة 11 و 36 دق.

ما هو معدل سرعة كل من الدراج الفايبر و الدراج المتعطل ؟

3

## .....المسألة الثالثة.....

انطلقت سيارة أجرة من المدينة (أ) على الساعة 6 و 15 دق متوجهة نحو المدينة (ب) التي تبعد عنها 332,5 كم فوصلتها على الساعة 10 و 35 دق بعد أن توقفت مرتين لمدة 25 دق في كل مرة.

① أخصب معدل سرعة سيارة الأجرة :

قبل مغادرته للمدينة (أ) كان بخزان سيارة الأجرة 5 ل من الوقود فزادها 25 ل بـ 1.175 د اللتر الواحد و أثناء الطريق ثقيت إحدى العجلات تم إصلاحها بـ 3.200 د كما حدث له خلال استوجب إصلاحه بأجرة قدرت بـ 18 د.

② ما هو الدخل الصافي لهذا السائق إذا كان عند الركاب 6 و ثمن تذكرة كل واحد منهم 18,580 د و أنه استهلك كل الوقود ؟

7

# الرياضيات مراجعك ودعم

الصفحة 6 - الثاني  
امتحانات  
بشائر  
الفضوز

## مِسَاحَةُ الْمُسْتَطِيلِ

- المِسَاحَةُ = الطُّولُ × العَرْضُ
- الطُّولُ = المِسَاحَةُ : العَرْضُ
- العَرْضُ = المِسَاحَةُ : الطُّولُ

## المِسَافَةُ، السَّرْعَةُ، الزَّمَنُ

- المِسَافَةُ =  $\frac{\text{مُعَدَّلُ السَّرْعَةِ (في السَّاعَةِ)} \times \text{الزَّمَنُ بِالذَّقَائِقِ}}{60}$
- مُعَدَّلُ السَّرْعَةِ (في السَّاعَةِ) =  $\frac{\text{طُولُ الْمَسَافَةِ} \times 60}{\text{الزَّمَنُ بِالذَّقَائِقِ}}$
- الزَّمَنُ =  $\frac{\text{الْمَسَافَةُ}}{\text{مُعَدَّلُ السَّرْعَةِ}}$

## مِسَاحَةُ المَرْتَبِعِ

- المِسَاحَةُ = الطَّلَعُ × الطَّلَعُ

## مِسَاحَةُ المِثْلَثِ

- المِسَاحَةُ = (القَاعِدَةُ × الارتفاعُ) : 2
- القَاعِدَةُ = (المِسَاحَةُ × 2) : الارتفاعُ
- الارتفاعُ = (المِسَاحَةُ × 2) : القَاعِدَةُ

## مِسَاحَةُ المَعْيَنِ

- المِسَاحَةُ = (القَطْرُ الكَبِيرُ × القَطْرُ الصَّغِيرُ) : 2
- المِسَاحَةُ = القَاعِدَةُ × الارتفاعُ
- القَطْرُ الكَبِيرُ = (المِسَاحَةُ × 2) : القَطْرُ الصَّغِيرُ
- القَطْرُ الصَّغِيرُ = (المِسَاحَةُ × 2) : القَطْرُ الكَبِيرُ

## مِسَاحَةُ مُتَوَازِي الأضلاعِ

- المِسَاحَةُ = القَاعِدَةُ × الارتفاعُ
- القَاعِدَةُ = المِسَاحَةُ : الارتفاعُ
- الارتفاعُ = المِسَاحَةُ : القَاعِدَةُ

## مِسَاحَةُ المِذْبَازَةِ

- المِسَاحَةُ = شُعَاعٌ × شُعَاعٌ × 3,14
- الشُّعَاعُ =  $\frac{\text{القَطْرُ}}{2}$

## الأخجام

- المِسَاحَةُ الجَانِبِيَّةُ = مِحيطُ القَاعِدَةِ × الارتفاعُ
- المِسَاحَةُ الجَمَلِيَّةُ =

## مِسَاحَةُ شِبْهِ المُنْحَرَفِ

- المِسَاحَةُ =  $\frac{(\text{القَاعِدَةُ الكُبْرَى} + \text{القَاعِدَةُ الصَّغْرَى}) \times \text{الارتفاعُ}}{2}$
- مجموع القَاعِدَتَيْنِ = (المِسَاحَةُ × 2) : الارتفاعُ

مِسَاحَةُ القَاعِدَتَيْنِ

www.

f o y p  
الموقع التربوي نجحني

tn

الإيقاظ العلمي اعتباراً 1 دد

1 أكتب أسماء الأجزاء المقارِب إليها بسهم في الرسم التالي :

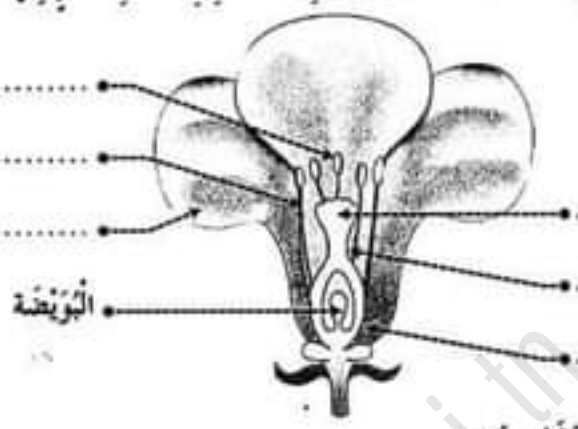

2 أتمل الفراغات بما يناسب :

- تتكوّن السداة من ..... و .....
- تتكوّن المدقة من ..... و قلم و .....
- يُكوّن مجموع السيات .....
- يُكوّن مجموع البنات .....

3 أربط بينهم بين نوع الأحياء و تغريبطها :

كائنات حيّة لا تستطيع بناء غذائها بمفردها.	أحياؤها مُنتجة
كائنات حيّة تبيي غذاءها بمفردها.	أحياؤها مُتفككة
كائنات حيّة تتغذى على الكائنات الميتة و تحوّلها إلى مكوناتها الأولية.	أحياؤها مُستهلكة

4 أذكر كل نوع من أنواع المغناطيس الأضطاعية التالية :

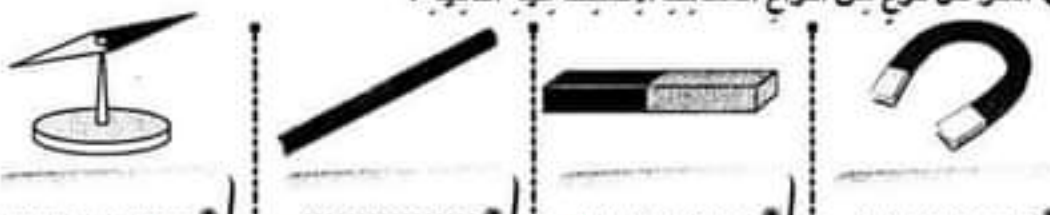



5 أكتب معان الفراغات ما يناسب من العَلِمَات :

القاطعة الأتلاك الصبيرة الخلية الكهربائية المضاع

..... يضيء عندما تكون الدارة سليمة و مغلقة.

..... مصدر التيار الكهربائي.

..... تنقل التيار الكهربائي.

..... تفتح الدارة الكهربائية و تغلقها.

..... تقطع التيار الكهربائي في حالة حدوث الدارة القصيرة.

6 أكتب **نعم** أو **لا** معان الفراغات :

أقوم بتهديب حائمي معتبدا المفعول المغناطيسي للتيار.....

النواة تزيد في التأثير المغناطيسي للكهرباء.....

تفقد الوبيرة عملها بتغزل عن الكهرباء.....

القطب الشمالي للوبيرة يتجاذب مع القطب الشمالي للإبرة المغناطيسية.....

7 أضلع الخطأ إن وجد :

تتحرف الإبرة المغناطيسية في الاتجاه الشمالي.

تسمى المفعول الكهربائي على الماء مفعولا كهربائيا .

تبدأ كل سلسلة غذائية بكائن ذاتي للتغذية يسمى المنتج للغذاء .

① أكتب تحت كل دائرة التأثير الكهربائي لها :

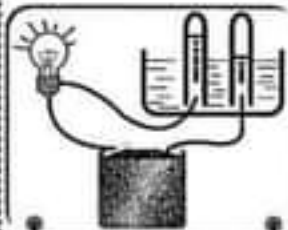

تأثير

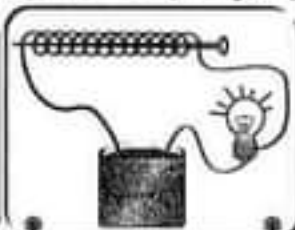

تأثير

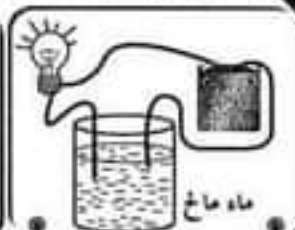

ماء مالح

تأثير

② أكتب تحت كل تجربة **يحب** أو **لا يحب** :



زيادة الحديد



مساير نحاس



مساير حديدية

③ أضع العلامة (X) أمام ما يقاسب :

التحليلية	أدواتها	أدواتها	أدواتها
تنظيف الملاعق و السكاكين.			
كسب الملابس.			
إضاءة التلويح.			
استحضار الأحمسين من الماء.			
رفع الهياكل الحديدية.			
الحصول على ماء الجافال.			
لحام المركبات الإلكترونية.			

4) أَمِّنْ ثَلَاثَ سَلْسِلٍ غِذَائِيَّةٍ يَتَوَّنُ فِيهَا الْإِنْسَانُ مُسْتَهْلِكًا مِنْ جَمِيعِ الدَّرَجَاتِ :

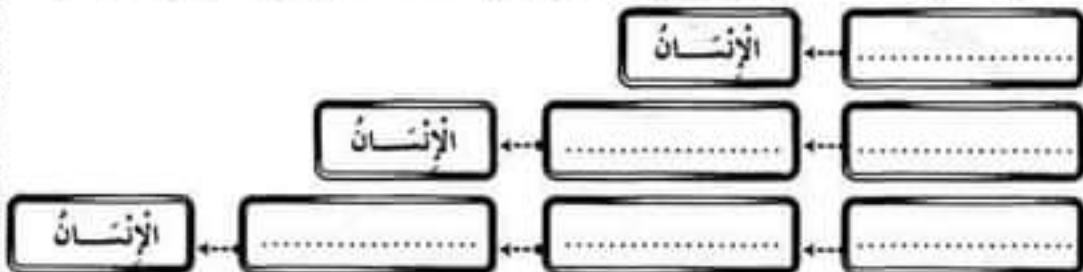

5) اُخْتَبِرْ شَرْحًا مُنَاسِبًا لِغَلِّ عَمَلِيَّةٍ :

الإفصاء .....  
التأبير اللاتري .....  
التأبير الخلطي .....

6) اُسْمِعِي الْأَمْرَاضَ النَّاتِجَةَ عَنْ شَرْبِ الْعَيْنَاءِ الْمَلَوَّاتِ حَسَبَ هَذِهِ الْأَعْرَاضِ :

- سُدَاعٌ، حُمَّى وَ آلامٌ فِي الْأَمْعَاءِ.....
- آلامٌ حَادَّةٌ مَعَ تَقَرُّؤٍ وَ إِنْهَالٍ.....
- إِضْفِرَارٌ وَ بَيَاضُ الْعَيْنِ وَ فَسَلٌ عَضَلِيٌّ مَعَ لِفْقَادِ شَهِيَّةِ الْأَكْلِ.....

7) أَضْلِحِ الْخَطَأَ إِنْ وَجَدَ :

السداة هي الجهاز التنكاري الأنتوي للزهرة.

المدقة هي الجهاز التنكاري الذكري للزهرة.

المدقة تخزي على البيض داخل البويضات.

1 ألاحظ التجربة ثم أعمل ما ينقص :

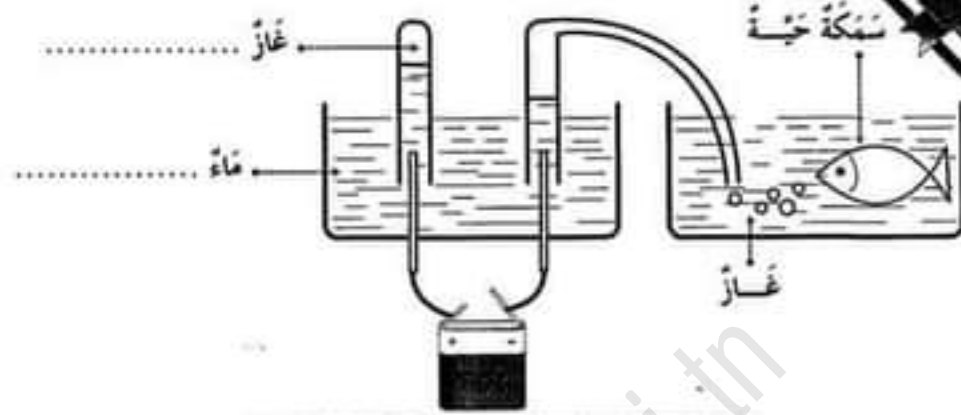

التأثير ..... للكهرباء

2 أكتب أمام كل وضعية اسم مفعول التيار الكهربائي :

- سريان التيار الكهربائي في وشعة
- تدفئة الغرفة بمدفئة كهربائية
- طلاء ملقحة حتى لا تضاد

3 أكتب رمز القطب الناقص في مكانه ثم أعمد الجدول بوضع العلامة ⊗ في الخانة المناسبة :

تجارتان	تتافتان	القطبان المغناطيسيان	
		ج	ج
		ج	ش
		ش	ج

4) أَمَلِ الْفَرَاغَ بِمَا يُنَاسِبُ :

- يَطُلُّ عَمَلُ الْبُوصَلَةِ عِنْدَ قُرْبِهَا مِنْ مَوَادِّ .....  
عِنْدَ اسْتِعْمَالِ الْبُوصَلَةِ لَا بُدَّ أَنْ تَكُونَ .....  
تَتَحَرَّفُ الْإِبْرَةُ الْمِغْنَابِيَّةُ فِي الْإِتِّجَاهِ .....

5) أَرْبِطْ بَيْنَهُمْ :

تُقَاسُ بِالْكَغِ

كُتُبُ الْأَعْضَاءِ

تَتَغَيَّرُ بِتَغْيِيرِ الْمَكَانِ

تُقَاسُ بِالتُّونِ

أَوْزَانُ الْأَعْضَاءِ

ثَابِتَةٌ لَا تَتَغَيَّرُ بِتَغْيِيرِ الْمَكَانِ

6) أَضْلِحِ الْخَطَأَ إِنْ وَجَدَ :

تَتَحَوَّلُ الْبُؤَيْضَاتُ الْمُخَصَّصَةُ إِلَى ثَمَرَةٍ .....

تَتَحَوَّلُ الْمِدْقَةُ عِنْدَ نُمُوِّهَا إِلَى بَسَلَاتٍ .....

الكَأْسُ وَ التُّونِجُ مِنَ الْأَعْضَاءِ الْوَاقِيَةِ لِلزُّهْرَةِ .....

لَا تَتِمُّ عَمَلِيَّةُ الْإِعْضَابِ لِإِقْدَانِ الْأَعْضَاءِ الْأَتْرُوبِيَّةِ فِي الزُّهْرَةِ .....

7) أَكْمَلِ :

○ لِلْمُحَافَظَةِ عَلَى سَلَامَةِ الْأَوْسَاطِ الْمَائِيَّةِ لَا بُدَّ مِنْ :

○ قَنَعِ

○ مُعَالَجَةِ

○ إِزْشَادِ

# التربية الإسلامية - الاعتبار 1 - عدد

① أختب الآية المناسبة لكل معنى من سورة عبس :

المغتر: جعل الله الليل سائرا بسواده كأنه لياس و جعل النهار للعمل.

الآية: { .....

المغتر: يوم القيامة موعد للبعث فيأتي الناس إلى ربهم جماعات.

الآية: { .....

المغتر: أنزل الله من الشحب الحاملة للمطر ماء صابا.

الآية: { .....

② أربط بينهم :

رَكَعَتَانِ لَمْ يَخُطْبَا.

لَا يُقَامُ لَهَا وَلَا يُؤَذَّنُ لَهَا.

فَرَضَ.

تَعْرُضُ صَلَاةَ الظُّهْرِ.

مُنَّةٌ مُرَكَّبَةٌ.

تُصَلَّى صَبِيحَةً يَوْمَ 10 ذِي الْحِجَّةِ.

صَلَاةٌ عِيدُ الْإِضْحَاقِ

صَلَاةُ الْجُمُعَةِ

③ أبين كيفية محافظة الإنسان على العناصر الطبيعية التالية :

الماء : / .....

الهواء : / .....

النبات : / .....

الحيوان : / .....

10

4

## ① أعمل بعناية الآية الناقصة :

آيات من سورة النبا

بِسْمِ اللَّهِ الرَّحْمَنِ الرَّحِيمِ

① إِنْ يَوْمَ الْقَضِ كَانَ مِقَاتًا

②

③

④ وَ مِيزَتِ الْجِبَالِ فَكَانَتْ مَرَابًا

⑤

آيات من سورة النازعات

بِسْمِ اللَّهِ الرَّحْمَنِ الرَّحِيمِ

⑥ فَأَخَذَهُ اللَّهُ نَكَالَ الْأَجْرَةِ وَالْأُولَى

⑦

⑧

⑨ رَفَعَ مِنْكُهَا فَوَاهَا

⑩

## ② أرتب بهمهم بين الآية و مذكولها :

&lt;&lt; وَ أَنْزَلَ مِنَ السَّمَاءِ مَاءً فَأَخْرَجَ بِهِ مِنَ الثَّمَرَاتِ رِزْقًا لَكُمْ &gt;&gt;

سورة البقرة 32 آيات

&lt;&lt; وَ هُوَ الَّذِي أَنْشَأَكُمْ مِنْ نَفْسٍ وَاحِدَةٍ فَمُسْتَوْعٍ وَ مُسْتَوْذَعٍ

سورة البقرة 98 آيات

&gt;&gt; قَدْ فَضَّلْنَا الْآيَاتِ لِقَوْمٍ يَفْقَهُونَ &gt;&gt;

&lt;&lt; وَ لَا تُجَادِلُوا أَهْلَ الْكِتَابِ إِلَّا بِالَّتِي هِيَ أَحْسَنُ ... &gt;&gt;

سورة المائدة 46 آيات

## ③ أكتب أو لا أوافق أمام كل سلوك :

○ مقاومة الحرابي و إقامة السدود يُسَاعِدَانِ عَلَى الْإِحْفَاطِ عَلَى الثَّرْوَةِ الْبَيْتَةِ

○ أساهم في حملات التشجير و النظافة

○ لا أتعامل إلا مع الفضلين

## ④ أكتب الصفة المناسبة لله عز و جل :

○ يُخَيِّ الْمَوْتَى يَوْمَ الْقِيَامَةِ : اللَّهُ

التقارب النفوس

اختيار العقاب

المحافظة على الثروة البيئية

① أرنط نل آنة بالأسورة التي ورنث بها :

و آثر الحفة الدنيا

و جعلنا الليل معافا

سورة النارعات

للطاعين مافا

و كواعب أنرابا

سورة النبا

منافا لكم و لأنعامكم

فأراه الآية الكثرى

② أضع فى إطار ما يناسب احترام العقائد من فوائد وحققها :

- احترام العقائد يفرق بين الشعوب. •••••
- يحقق نشر السلام فى العالم. •••••
- يزيد فى حدة التأفر. •••••
- يساعد على تبادل الخبرات و العلوم. •••••

③ أعمز الجدول متبعا المؤشرات :

المؤشرات	الصلاة	عدد ركعاتها	حكنها
تؤدى فى المسجد وحبوا و تجب على الرجال دون النساء.	.....	.....	.....
قال عنها الرسول ﷺ : << هى خير من الدنيا و ما فيها >>	.....	.....	.....
صلاة ليلة تختلف عن صلاة الفجر فى الحكم.	.....	.....	.....

④ أذكر ثلاث فوائد بصلاة الجمعة :



المعنى الإجمالي لسورة النبأ

﴿ فِي سُورَةِ النَّبَأِ زِدْ عَلَى مُنْكَرِي الْقِيَامَةِ بِتَأْكِيدِ خِصِيَةِ الْبُعْثِ وَ جِزَاءِ كُلِّ امْرِئٍ بِمَا قَدَّمَ فِي الدُّنْيَا. وَ فِي الْآيَاتِ بَيَانٌ لِعَذَابِ اللَّهِ وَ وَصْفٌ لِنَدَمِ أَهْلِ الْمَعَاصِي وَ الْإِسَاءَةِ عَلَى مَا أَضَاعُوا. مَضَامِينُ سُورَةِ النَّبَأِ ﴾

- التَّسَاوُلُ وَ الْإِخْتِلَافُ حَوْلَ يَوْمِ الْقِيَامَةِ • عَذَابُ اللَّهِ فِي مُجَازَاةِ كُلِّ حَسَبٍ عَمَلِهِ
- إِندَارُ الْمُنْكَرِينَ لِلْبُعْثِ الْمُنْغَمِسِينَ فِي الْأَنَامِ • مَظَاهِرُ لِيَوْمِ الْقِيَامَةِ
- تَعْدَادُ بَعْضِ مَظَاهِرِ قُدْرَةِ اللَّهِ لِإِنْتِجَاعِ هَؤُلَاءِ الْمُخْتَلِفِينَ

صلاة العيدين

صلاة الجمعة

التَّوَقُّيفُ	وَقْتُ صَلَاةِ الظُّهْرِ.	صَبَاحَ يَوْمِ الْعِيدِ بَعْدَ طُلُوعِ الشَّمْسِ بِمِقْدَارِ ثَلَاثِ سَاعَةٍ.
مَكَانُ أَدَائِهَا	الْمَسْجِدُ.	الْمَسْجِدُ.
مُكَوِّنَاتُهَا	① أَذَانٌ ② خُطْبَتَانِ ③ إِقَامَةٌ ④ رُكْعَتَانِ جَهْرَتَيْنِ بِالْفَاتِحَةِ وَ السُّورَةِ.	① رُكْعَتَانِ جَهْرَتَيْنِ بِالْفَاتِحَةِ وَ السُّورَةِ. ② خُطْبَتَانِ
حُكْمُهَا	فَرَضٌ	سُنَّةٌ.
فَوَائِدُهَا	تَجْدِيدُ الْإِيمَانِ بِاللَّهِ • التَّعَارُفُ • التَّعَاوُنُ • التَّحَابُّ • التَّأَخِّي • الْمُسَاوَاةُ • التَّسَامُحُ	

ترابط الأجيال و واجب احترام المسنين و رعايتهم

﴿ مِنْ نَعْمِ اللَّهِ عَلَى الْإِنْسَانِ أَنْ رَزَقَهُ بِالْأَبْنَاءِ لِلْمُحَافَظَةِ عَلَى الْجِنْسِ الْبَشَرِيِّ وَ لِتَعْمِيرِ الْكَوْنِ وَ اسْتِغْرَارِ الْحَيَاةِ وَ جَعَلَ الْأَبْنَاءَ زِينَةَ الْحَيَاةِ الدُّنْيَا. يَحْسَبُ الرَّسُولُ صَلَّى اللَّهُ عَلَيْهِ وَ سَلَّمَ عَلَى حَسَنِ مُعَامَلَةِ الْآبَاءِ لِلأَخْدَادِ حَتَّى يَكُونُوا عِزَّةً وَ قُدْرَةً لِلأَخْدَادِ فَيُعَامِلُونَ آبَاءَهُمْ بِمِثْلِ تِلْكَ الْمُعَامَلَةِ. ﴾

احترام العقائد

﴿ الدِّينُ الْإِسْلَامِيُّ دِينُ الْحَقِّ وَ الْإِقْنَاعِ وَ التَّرْغِيبِ فَلَا إِجْبَارَ وَ لَا إِكْرَاهَ فِيهِ وَ هُوَ دِينٌ سَمِحٌ يَسْعُ لِجَمِيعِ الْأَذْيَانِ حَيْثُ يَتَعَاطَى النَّاسُ عَلَى إِخْتِلَافِ مُعْتَقَدَاتِهِمْ ﴾

① اكتب **نعم** أو **لا** أمام كل عبارة :

- ✶ يُنتقل رئيس الجمهورية الذّلة التّويبة ✶
- ✶ يزوم رئيس الجمهورية التّابة الخارجة للذّلة ✶
- ✶ يُشهر رئيس الجمهورية الحزب دون استشارة أي طرف ✶
- ✶ يُنتقل رئيس الجمهورية مُتقلي الذّول الأخرية ✶

② أرنط مهام رئيس الجمهورية زمن الحزب و زمن العنم :

- ✶ إصدار الأوامر للقوات المُسلحة بكل أضالها.
- ✶ السهر على حراسة المجال البري و البحري و الجوي للبلاد.
- ✶ إعلان التجنيد و التعبئة في صفوف الجيش.
- ✶ مُمارسة العفو الخاص.

زمن الحزب

زمن السلم

③ أجيب عن الوضعتين بـ **الائق** أو **لا لائق** ثم أعلن :

تفاقت ظاهرة بطالة حاملي الشهادة العليا بين شبابنا فتعتنا  
لو أن الحكومة تُحدث وزارة تختص بحل هذه المُعضلة.

الفتيلد

من صلاحيات الحكومة تعيين محافظ البنك المركزي  
بعد التشاور مع أعضاء مجلس الشعب.

الفتيلد

التربية المدنية **الاعتبار عدد 2**

1) أكتب **نتم** أو **لا** أمام كل إجابة :

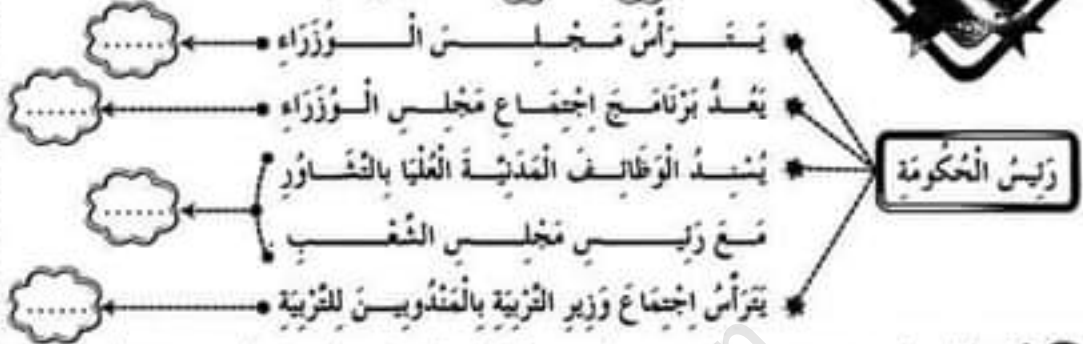

4

2) أتعرف على دور رئيس الجمهورية خلال الاختلافات العسكرية بربط المتطاهر الاختلافية بما يقاسنها من عبارات :

تفكيك الجنح	يتم أمام رئيس الجمهورية.
المنصة البيضاء	يوثّمهم رئيس الجمهورية.
العرض العسكري	تخصّص لرئيس الجمهورية.
القادة الكبار لجنح	تؤدي التحية لرئيس الجمهورية.

4

3) أضح الخطأ :

- 1. مهمة رئيس الجمهورية التيق بين الوزراء.
- 2. مهمة رئيس الحكومة تمثيل الدولة الرئيسية في المحال الدولية.
- 3. يزّم رئيس الحكومة السياسة الخارجية للبلاد.

6

4) أبين علاقة رئيس الحكومة ببقية الوزراء :

6

# التربية المدنية - الاعتبار عدد 3

1 أعزّ خانات الجدول بما يناسب من الأوامر :

الأوامر المُتعلّقة من قبل رئيس الجمهورية	الأحكام المُمكنة
.....	إعطاء أجنّي على البلاد.
.....	وقوع قِضانات بالبلاد.
.....	وقوع زلزال عييف.
.....	زحف رمال الصحراء.

8

2 أكتب نعم أو لا أمام كل إجابة :

يختص رئيس الحكومة بـ :

- رئاسة مجلس الوزراء
- إيجاد الوظائف المدنية العليا بمفرده
- تعيين محافظ البنك المركزي دون إغلام رئيس الجمهورية
- تأشير القرارات الوزارية

4

3 أبرز غايات إلهاد رئيس الجمهورية بالعبادة العليا للقوات المسلحة بوضع العلامة

- أمام الاقتراحات التالية :
- ضمان وحدة صفوف الجيش الوطني وتكاملها
  - ضمان نجاعة الدفاع عن حرمة البلاد
  - ضمان تنسيق تدخلات الجيش في مجابهة الكوارث الطبيعية
  - ضمان تعدد الآراء والقرارات داخل الجيش الوطني

4

3 اقتراح رئيس الحكومة تعيين لاعبا دوليا مندوبا جهويا للرياضة

أبدي رأيي وأعلل إجابتي :

4

## رئيس الجمهورية

رئيس الجمهورية هو القائد الأعلى للقوات المسلحة بجميع أصنافها لذلك تؤدي تشكيلات الجيش التحية لرئيس الجمهورية.

مهام رئيس الجمهورية :

مُساهم في رسم السياسة الخارجية للبلاد

ضمان لاستقلال البلاد

- تفهيل الدولة التوتية.
- قبول اعتماد ممثلي الدول الأجنبية و المنظمات الإقليمية و الدولية لديه.
- يتولى كل من رئيس الجمهورية و رئيس الحكومة رسم السياسة الخارجية للدولة بالتشاور و التوافق بينهما

- القيادة العليا للقوات المسلحة.
- إظهار الحرب و إعلان السلم بعد موافقة ثلثي أعضاء مجلس الشعب.
- ممارسة العفو الخاص.

## رئيس الحكومة

تختص الحكومة بممارسة السلطة التنفيذية باستثناء ما تم إسناده لرئيس الجمهورية و تشهر الحكومة على تنفيذ القوانين التي يصدرها المجلس الوطني التأسيسي و لرئيسها إصدار الأوامر ذات الصيغة التنفيذية و الفردية التي يفتضها بعد مداولة الحكومة و إعلام رئيس الحكومة.

- ① رئاسة مجلس الوزراء يُمسّر و ينسق أعمال الحكومة.
- ② إحدات أو تعديل أو حذف الوزارات و كتابات الدولة و ضبط اختصاصاتها و صلاحياتها بعد مداولة الحكومة و إعلام رئيس الجمهورية.
- ③ إحدات أو تعديل المنشآت و المؤسسات العمومية و المصالح الإدارية و ضبط اختصاصاتها و صلاحياتها بعد مداولة الحكومة و إعلام رئيس الجمهورية.
- ④ تأشير القرارات الوزارية.
- ⑤ إسناد الوظائف المدنية العليا بعد التشاور مع الوزير المعني.
- ⑥ تعيين محافظ البنك.

مهام رئيس الحكومة :

# تاريخ ✨ الاعتبار عدد 1

① أختب الأحدث أو التاريخ المناسب على السلم الزمني :

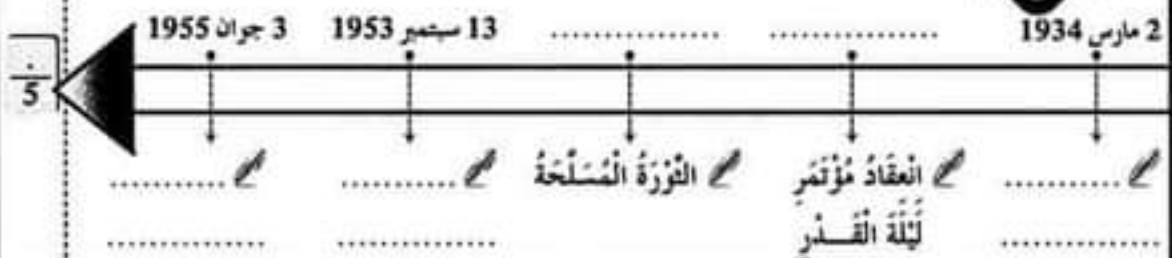

② تميز الحزب الدستوري التونسي الجديد عن الحزب القديم باختلاف طرق العمل. < أهيّن ذلك بتصنيف هذه الخاصيات في الجدول التالي :

- التقرب من الشعب • التقرب من الحكومة التونسية • اعتماد سياسة الولود
- اعتماد تحركات الشعب و المظاهرات

الحزب القديم	الحزب الجديد
.....	.....
.....	.....

③ أرتب بالأرقام الأحداث التاريخية حسب تمثلها الزمني :

- الإنسفال الشام
- معاهدة المرسى
- بداية الحركة الوطنية المسلحة
- معاهدة باردو
- أحداث 9 أفريل
- الإنسفال الداخلي

④ أذكر ثلاثة مطالب جاء بها المؤتمر التأسيسي للإتحاد العام التونسي للشغل :

# تاريخ الاعتبار عدد



امتحانات  
بشائر  
الفوز

① أرْبَطْ بَيْنَهُم بَيْنَ الْخَدِّ وَالْتَّارِيخِ الْمُنَاسِبِ :

13 أوت 1956

مؤتمر قصر هلال.

2 مارس 1934

الحصول على استقلال البلاد.

20 مارس 1956

جلاء القوات الفرنسية عن بنزرت.

15 أكتوبر 1963

صدور مجلة الأحوال الشخصية.

② أكتب اسم المؤتمر الذي وقع فيه :

تَكْمُلُ الْقَوَى الْوَطَنِيَّةِ وَقَعَ بِمُؤْتَمَرِ .....  
.....

تأسس الحزب الحر الدستوري الجديد وَقَعَ بِمُؤْتَمَرِ .....  
.....

قبول جماعة العمل التوسّعي باللجنة التفيذية وَقَعَ بِمُؤْتَمَرِ .....  
.....

③ أضلع الخطأ إن وجد :

صرح بيار منداس فرانس عن عزيم فرنسا منح تونس استقلالها التام.

انخرطت تونس في منظمة الأمم المتحدة في 18 أبريل 1956.

كلف المجلس القومي التأسيسي بإعداد الدستور الجديد للبلاد التونسية.

④ استعرض في فقرة الأسناب التي أدت بفرنسا إلى الاعتراف لتونس بالاستقلال الداخلي :

# تاريخ الاعتبار عدد 3

امتحانات  
بشائر  
الفوز

20

① أرْبِطْ النَحْدَثَ بِالتَّارِيخِ الْمُنَاسِبِ لَهُ :

تَوْنَسَةُ الْإِدَارَةِ

تَوْنَسَةُ الْعُقْلَةِ

تَوْنَسَةُ الْأَمْنِ

6

18 أكتوبر 1958

12 نوفمبر 1956

21 جوان 1956

18 أبريل 1956

② أَمْتَقِبْ مَعْنَى أَوْ مَعْنَى :

• الْحَيْبُ بُوْرْقِيَّةٌ هُوَ أَوَّلُ رَيْسٍ لِلْجُمْهُورِيَّةِ التُّونِسِيَّةِ

• الْحَيْبُ بُوْرْقِيَّةٌ هُوَ رَيْسُ الْحَزْبِ الْحُرِّ الدُّسْتُورِيِّ الْجَدِيدِ.

• الْحَيْبُ بُوْرْقِيَّةٌ عِيْنَةُ الْمَجْلِسِ الْقَوْمِيِّ التَّاسِيْسِيِّ رَيْسًا

• الْحَيْبُ بُوْرْقِيَّةٌ أَسَسَ الْإِتِّحَادَ الْعَامَّ التُّونِسِيِّ لِلشُّغْلِ.

4

③ أَمْتَقِبْ أَمَامَ الْإِجْرَاءَاتِ التَّالِيَةِ الَّتِي اتَّخَذَتْهَا الْحُكُومَةُ بِمَا يَنَاسِبُهَا لِأَعْبَرِ عَنِ الدُّوَلَةِ التُّونِسِيَّةِ الْجَدِيدَةِ :

صُدُورُ الدُّسْتُورِ التُّونِسِيِّ

إِعْلَانُ الْجُمْهُورِيَّةِ

الْجَلَاءُ الْعَسْكَرِيُّ

تَوْنَسَةُ الْمُوْتَسَاتِ

مَجْلَّةُ الْأَحْوَالِ الشَّخْصِيَّةِ

الْجَلَاءُ الزَّرَاعِيّ

6

④ أَحْرِزْ قَفْرَةَ قَصِيْرَةَ أَنْكَرَ فِيهَا ظُرُوفُ تَأْسِيْسِ الْحَزْبِ الْحُرِّ الدُّسْتُورِيِّ الْجَدِيدِ وَ أَيْدِي رَأْيِي

فِي النَحْدَثِ :

4



# تاريخ دعم وعلاج

الصفحة 60 - التاريخ

امتحانات  
بشائر  
الفوز

تَكَتَلَّ القُوَى الوَطَنِيَّةُ ضِدَّ الاستِعْمارِ الفَرَنْسِيِّ وَ لِلْكَفاحِ المُسَلِّحِ

رُدُودُ الأَفْعَالِ ضِدَّ الأَخْطِالِ الفَرَنْسِيِّ

● بَعْدَ تَتَكَرُّرِ الحُكُومَةِ الفَرَنْسِيَّةِ لِعَهْودِهَا بِمَنْحِ تُوْنِسَ الأِسْتِقْلالَ الدَّاخِلِيَّ وَ بَعْدَ تَعَسُّفِ المُقِيمِ العَامِ الجَدِيدِ وَ اغْتِقالِ الرُّعَماءِ السِّيَاسِيِّينَ وَ تَوَخُّي فَرَنْسا سِياسةَ القَنْعِ وَ التَّصَلُّبِ، اِنْدَلَعَتِ الثَّوْرَةُ في جَمِيعِ رُبُوعِ البِلادِ الثَّوَيْسِيَّةِ وَ ذَلِكَ سَنَةَ 1952 (18 جَانِفي 1952).

● عَمَتِ المُظَاهِرَاتُ الصَّاحِيَّةُ وَ الإِضْراباتُ العُماليَّةُ كَمايِلَ أَرْجاءِ البِلادِ، حَيْثُ شَلَّتْ حَرَكَةُ المَوْاسَّاتِ الأِقتِصادِيَّةِ الفَرَنْسِيَّةِ وَ مَنَلَتِ المَقارَمةُ الشَّغِيبةُ العامِلَ الأَساسِيَّ لِلتَّصَدِي وَ الصُّمُودِ أَمامَ الإِزْهابِ كَما ظَهَرَتِ حَرَكَةُ تَحْرييرِ مُسَلِّحَةٍ في الجِبالِ وَ عَلى المَرْتَفَعاتِ في الوَسْطِ وَ الشِّمالِ وَ الجَنُوبِ وَ قَدَّ وَ قَفَّ الشَّعْبُ بِأَسْرِهِ بِسائِدِ هَذِهِ الحَرَكَةِ الفِدائِيَّةِ وَ يُسَهِّلُ تَقْلِيلُها. وَ قَدَّ تَتامَى نِشاطُ حَرَكَةِ الثَّوَارِ فَارْتَبَكَتِ قُوَى الإِخْطِالِ الفَرَنْسِيَّةِ وَ كَما رَدَّها عَيْبًا.

● أَلْفَهُ أَشْبابُ الكِفاحِ المُسَلِّحِ

- مُمارَسةُ العُنْفِ تُجاءُ المُواطِنِينَ.
- تَسْمِيَةُ مُقِيمِ عَامٍ جَدِيدِ مَعْرُوفٍ بِتَصَلُّبِهِ وَ عُنْفِهِ.
- اغْتِقالُ الكَتابِ العَامِ لِلاتِّحادِ العَامِ الثَّوَيْسِيِّ لِلشَّغْلِ لِمُخاتَماتِ حَسادِي في 5 دِيسَمْبَرِ 1952.
- اغْتِقالُ الرُّعِيمِ الهادِي شاكِرِ في 13 سِبْتَمْبَرِ 1953.
- اغْتِقالُ الرُّعَماءِ وَ الرِّجِّ بِهَمِّ في السُّجُونِ.

## حصول البلاد التونسية على الاستقلال الداخلي و التام

- تَمَيَّزَتِ سَنَةُ 1954 بِأَحْداثِ هامَّةٍ غَيَّرَتِ مِنْ مَجْرَى التاريخِ في تُوْنِسَ وَ تَدَرَّجَتِ بِالأَزمَةِ إلى الأَنْفِراجِ.
- تَواصَلَتِ الضُّغوطاتُ عَلى الحُكُومَةِ بِواسِطَةِ حَزْبِ العِصَاباتِ وَ عَنِ طَريقِ الإِضْراباتِ.
- تَواصَلَتِ الضُّغوطاتُ الخارِجِيَّةُ عَنِ طَريقِ الدُّوَلِ المُجْتَمِعَةِ لِلسَّلَامِ إِثْرَ عَرَضِ القَبِيَّةِ الثَّوَيْسِيَّةِ عَلى الجَمْعِيَّةِ العامَّةِ لِلأُمَمِ المُتَّحِدةِ.
- قَامَتِ حُكُومَةُ فَرَنْسِيَّةٌ جَدِيدَةٌ في جِوانِ 1954 بِرِئاسةِ مَنَداسِ فَرانْسِ بَعْدَ هَزِيمَةِ فَرَنْسا في حَرْبِ الهِنْدِ الصِينِيَّةِ (ماي 1954) وَ قَدَّ اعْتَرَفَ هَذَا الأخيرُ بِاسْتِقْلالِ تُوْنِسَ الدَّاخِلِيَّ. وَ لَكِنَّ هَذَا الحُلْمَ لَمْ يَتَحَقَّقْ إِلا بَعْدَ قِيامِ حُكُومَةِ جَدِيدَةٍ "إِدْغارُ فُورْذ" الَّذِي أَبرَمَ اتِّفاقِيَّةَ الأِسْتِقْلالِ الدَّاخِلِيَّ في 3 جِوانِ 1955. وَ بِذلكَ أَصْبَحَتِ فَرَنْسا تَقُومُ بِشُؤونِ الدِّفاعِ وَ الخارِجِيَّةِ في تلكَ الأَثْناهِ أَهْدَى الأَمِينِ العَامِ لِلحَزْبِ صالِحِ بِنِ يوسِيفِ مَعارَضةً شَدِيدَةً لِاتِّفاقِيَّةِ جِوانِ 1955 مُغْتَبِرًا إِياها عَظُومَةً إلى الوَراءِ داعِيًا الشَّعْبَ إلى مُواصَلَةِ الكِفاحِ مِنْ أَجْلِ إِخْرازِ الأِسْتِقْلالِ التَّامِ ... بَعْدَ مُدَّةِ شَرَعِ الطَّرَفِ الثَّوَيْسِيِّ وَ الطَّرَفِ الفَرَنْسِيِّ في التَّفاوضِ مِنْ جَدِيدِ ... تَوَصَّلَ الوَفْدانُ إلى إِمضاءِ بَرُوتوكُولِ يَفْضِي بِمَنْحِ تُوْنِسَ الأِسْتِقْلالَ وَ إِلباءِ مُعاهِدَةِ الحِمايَةِ وَ كَما ذَلِكَ يَوْمَ 20 جِوانِ 1956.

# جغرافيا Ⓢ الاعتبار 1 عدد

غير العدد  
20

1 أرتب بينهم بنين المنطقة و الصناعات الموجودة بها :

صناعات متنوعة	صناعات غذائية	الوطن القبلي
صناعات نسيج	صناعات نسيج	الساجل
الفولاذ و تكرير النفط	صناعات كيميائية متنوعة	صفاقس
صناعات نسيج	صناعات نسيج	صفاقس
صناعات نسيج	صناعات نسيج	صفاقس
صناعات نسيج	صناعات نسيج	صفاقس

2 أضع العلامة Ⓢ أمام الإجابة الصحيحة :

- النشاط الصناعي يقل داخل البلاد.
- النشاط الصناعي الرئيسي مركّز في المناطق الساحلية.
- بعد المناطق الداخلية عن البحر سب تقلص المصانع بها.
- النشاط الصناعي متنوع بالبلاد التونسية.

3 أصنف المفتوحات التالية في الجدول :

زيت زيتون | خب | نسيج | حبوب | أجهزة كهربائية | قوارص

صناعات	قوارص	زيت زيتون	خب	نسيج	حبوب	أجهزة كهربائية
صناعات	قوارص	زيت زيتون	خب	نسيج	حبوب	أجهزة كهربائية

4 أحرز فقرة أقدم فيها إبتراحات قد تخلف من عجز الميزان التجاري :

.....

.....

.....

① أَعْمِرَ الْجَدُولَ بِمَا يُنَاسِبُ :

المَوْجِعُ الجُغرافيُّ

المُفَادَةُ

قَفْصَةُ • المِثْلَوِي • الرِّذِيْف • الكَاف
.....
.....
صَفَاقِس • زَادِس • المُنشِير

.....
الحديد
الرصاص
.....

4

② أذْكَرُ سَبَبًا وَاحِدًا لِعَلِّ مَعْلُومَةٍ :

وَارِدَاتُ البِلَادِ التُّرْبِيَّةِ قَدْ تَشْهَدُ ارْتِفَاعًا.

.....

البِيزَانُ التِّجَارِيُّ التُّرْبِيُّ فِي عَجْرٍ كَبِيرٍ.

.....

تَتَعَامَلُ تُورِسُ تِجَارِيًّا أَكْثَرَ مَعَ القَارَةِ الأورُوبِيَّةِ.

.....

6

③ أَكْتُبْ **صواب** أو **خطأ** أمامَ كُلِّ إِمَادَةٍ :

الْبِياحَةُ التُّرْبِيَّةُ مُرَكَّزَةٌ أَسَاسًا بِالمَنَاطِقِ الشَّاطِئِيَّةِ

يُنْتِجُ الأَسْبِرِيُونُ الأَغْلِيَّةُ الشَّاطِئِيَّةُ مِنَ الشَّبَاحِ الوَافِدِينَ عَلى بِلَادِنَا

يُعْتَمَدُ المُنْتُوجُ البِياحِيُّ التُّرْبِيُّ أَسَاسًا عَلى البِياحَةِ الشَّاطِئِيَّةِ

البِياحَةُ الصُّخْرَائِيَّةُ وَ القَالِيَّةُ فِي تُورِسَ مَحْدُودَةٌ

4

④ تَلْعَبُ البِياحَةُ دَوْرًا هَامًا فِي الحَيَاةِ الإِقْتِصَادِيَّةِ وَ العَجالِ الجُغرافيِّ . أَذْكَرُ ذَلِكَ بِإِنتِاجِ فِغْرَةٍ

.....

6

## جغرافيا ⦿ الاعتبار عدد 3

20

① أرتب رموز هذه الفواريد على الخريطة حسب مناطق تواجدها :



○ فُتْفَات	● حَبِيد	□ نَفْط	☾ رَصَاص وَ زَنْك
▽ مَلْح	⌘ غَاز وَ نَفْط	□ مَوْلِد طَاقَة كَهْرَبَالِيَة خَرَابِيَة	

② أَتْمَل تَغْمِير الْجَدُول بِمَا أَزَاة مُنَاسِبَا :

وَارِدَات	صَادِرَات	
.....	.....	الْفَلَاحِيَة
.....	.....	الصَّنَاعِيَة
.....	.....	الطَّاقِيَة

③ أَتَأمَل العُشَاهِد وَ أَسْمِي نَوْع المَبِيحَاة : اسْتِحَامِيَة صَحْرَاوِيَة تَقَالِيَة أَرْبِيَة



سِيَاحَة



سِيَاحَة



سِيَاحَة

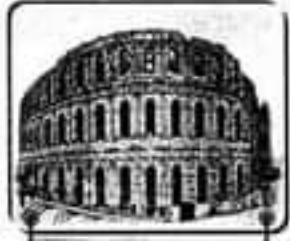

سِيَاحَة

④ &lt; تَخْرِصُ تُوُسُ عَلَي اسْتِغْطَابِ أَكْثَرِ عَدَدِ مُمَكِنٍ مِنَ السِّيَاحِ . &gt;

&lt; أَحَدَرُ فَعْرَة أَبِين فِيهَا الْأَشْيَاء الَّتِي تَعْتَمِدُهَا فِي ذَلِكَ :

.....

.....

.....

## الصادرات و الواردات و الميزان التجاري بالبلاد التونسية

- تتركب الصادرات في البلاد التونسية من ثلاثة قطاعات : منتجات صناعية (الأقمشة و الملابس و الزواجر و الخزف ...) و منتجات منجمية و طاقة (الفسفاط و الزنك و النفط ...) و منتجات فلاحية (زيت الزيتون و الأسماك و التمور و القوارص ...)
- تتوزع الواردات التونسية على ثلاث أنواع : المواد الصناعية (الآلات و السيارات و الشاحنات و الأدوية و التجهيزات الكهربائية و الإلكترونيات ...) و سلع متنوعة (خشب و فطن و كبريت و أقمشة ...) و مواد غذائية (الخبز، الحليب، السكر، الشاي، القهوة، الفوز ...)
- المبادلات التجارية التونسية في تطور مستمر لكن الميزان التجاري في عجز متواصل و متفاحم نظرا لضعف الثروات المنجمية و الطاقة و نقص الإنتاج الغذائي و حاجة البلاد إلى التجهيزات الحديثة و لذلك من هذا العجز لا بد من إيلاء المزيد من العناية بالقطاع الفلاحي و مواصلة البحث عن الثروات الطبيعية و تحسين جودة الإنتاج و ترشيد الاستهلاك ...

## المؤشرات الديمغرافية و الاجتماعية بتونس

- أصبحت السياحة تحتل المرتبة الثانية من حيث المدخيل من العملة الصعبة و هي بذلك تغطي أكثر من نصف العجز التجاري و لكن النشاط السياحي رغم تطوره بقي نشاطا موسميا فأغلب سياحتنا شاطئية و تلتها الشياح بوزون بلادنا خلال فصل الصيف فقط.
- عرفت البلاد التونسية بانفتاحها على القارة الأوروبية و لذلك ارتبطت السياحة بالسوق الأوروبية و من أهم الجنسيات الوافدة علينا : ألمانيا و فرنسا و إنجلترا و إيطاليا.
- يوفر القطاع السياحي مواطني شغل قارة و أخرى موسمية.
- أصناف السياحة ثلاثة : السياحة الشاطئية و السياحة الصحراوية و السياحة الثقافية.
- ساهم القطاع السياحي بالبلاد التونسية في تكاثر النزول القحمة متعددة النجوم على طول الشريط الساحلي و في بعض المدن الداخلية و كذلك في تحضر عدد الفنادق الخاصة التي أنشئت فيما كالمطارات و الخدمات.

▷ je lis bien le texte :

Il y a en Afrique une région, toute voisine de la mer. Tous les gens sont attirés là par les plaisirs de la pêche et de la natation, surtout les enfants. Ils rivalisent pour s'avancer plus loin possible dans la mer ; la victoire est à celui qui a laissé le plus loin derrière lui la terre et ses concurrents.

Un jour, un enfant plus audacieux que les autres s'aventure fort loin. Un dauphin vient vers lui, et tantôt il précède, tantôt il le suit, tantôt il tourne autour de lui, enfin il se glisse dessous, le laisse, le réprend, l'emporte tout tremblant vers le large, puis retourne à la côte et le rend à la terre et à ses camarades.

La nouvelle se répand dans la région ; tout le monde accourt et on ne se lasse pas d'interroger l'enfant et de l'écouter.

Le lendemain, on se presse sur la plage, on tient les yeux fixés sur la mer. Les enfants se mettent à nager, et parmi eux le héros.

Le dauphin reparait au même moment, près du même enfant. Lui s'enfuit avec les autres. Le dauphin, comme pour l'inviter, bondit, plonge et l'enlace. Même scène le lendemain, le surlendemain, plusieurs jours après.

Maintenant, on joue avec le dauphin, on l'appelle, on le caresse même. L'enfant nage près de lui, s'élève, sur son dos, se laisse emporter et rapporter. Ni l'un ni l'autre n'a plus de crainte. D'autres enfants les accompagnent à droite et à gauche et les encouragent de leurs cris.

D'après Pline le Jeune

Réponds aux questions :

① Coche la bonne réponse :

✗ Le dauphin vient vers l'enfant : ✗

il l'attaque.

il fait noyer.

il l'emporte vers la plage.

② Que font les enfants quand ils vont à la mer ?

.....  
.....

③ L'enfant est plus courageux que ses camarades.

▷ Relève dans le texte une phrase qui le montre :

.....  
.....

④ Plusieurs jours plus tard, le dauphin devient un grand ami pour l'enfant.

▷ Ecris le passage qui le montre :

.....  
.....

⑤ Remplace ce qui est souligné dans chaque phrase par un mot ou une expression de même sens .

○ La nouvelle se répand dans la région.

↔ La nouvelle ..... dans la région.

○ On ne se lasse pas d'interroger l'enfant.

↔ On ..... d'interroger l'enfant.

⑥ On pense à capturer le dauphin et le mettre dans un parc d'attraction . Es-tu pour ? Dis pourquoi ?

.....  
.....

① ✂ Maintenant, l'enfant nage sans crainte, près du dauphin. ✂

▷ Relève dans cette phrase :

Un complément de lieu

.....

Un complément de temps

.....

Un complément de manière

.....

2

② { Cet enfant est audacieux. }

▷ Réécris cette phrase en remplaçant **enfant** par **filles** :

..... filles .....

1

③ { Le dauphin bondit et plonge. }

▷ Réécris cette phrase en mettant le sujet au pluriel :

.....

④ { Le dauphin reprend l'enfant et l'emporte vers le large. }

▷ Réécris cette phrase en mettant les verbes :

a) au passé composé :

→ Le dauphin ..... l'enfant et l'..... vers le large.

b) au futur :

→ Le dauphin ..... l'enfant et l'..... vers le large.

2

⑤ Construis une phrase avec le verbe **vouloir** au présent à la 3<sup>ème</sup> personne du pluriel :

.....

1





# Dictée n° 1



(Dictée n°1 / page 66)

Handwriting practice area with a solid top line and four dotted lines below.

4



# Production écrite Épreuve n° 1

C'est l'été, tu es allé(e) à la plage avec ta famille. La matinée s'est bien passée. L'après midi, quand vous vous baigner, un animal marin apparait à la surface de l'eau.

▷ Rédige un récit d'au moins huit phrases dans lequel tu racontes ce qui s'est passé et ce que vous avez fait.

Add. 3  
Écrit. 1.5  
Langue 3  
Idées 1.5  
Préven. 1

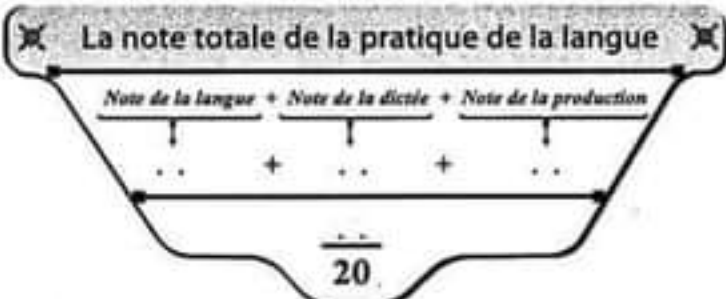

▷ je lis bien le texte :

Nous habitons la région de Nancy. Aujourd'hui, nous partons en voyage vers Bordeaux avec mon oncle.

A deux heures du matin, mon père donne le signal du réveil. A trois heures, le moteur tourne dans le garage. Mon oncle Henri ouvre la porte, l'auto fait quelques mètres et commence à sortir. Subitement, on entend à l'arrière un grand fracas.

Les bagages empilés sur le toit de l'auto, se sont effondrés sur le sol. Les valises ouvertes, les provisions mélangées aux habits. Le chargement a été construit plus haut que la porte du garage. Il faut tout refaire ... vers quatre heures, tout est réparé et nous partons.

Mon oncle Henri, assis à l'avant, indique à mon père la route de Bordeaux. Le moteur ronfle régulièrement, sur le côté, la lune nous suit.

Puis la lune pâlit, et le jour se lève. Mon oncle indique alors à mon père un chemin à droite où on aperçoit une grande ville éclairée par les rayons du soleil. Mon oncle se gratte la moustache et nous dit, d'un air connaisseur.  
<< Potiers dit il, c'est Potiers ... >>

A l'entrée de la ville, nous nous trouvons devant un panneau indicateur qui porte ce nom de ville, presque incroyable, Nancy : Ainsi donc, nous avons passé la nuit à tourner en rond sur la route qui fait le tour de la forêt.

Il est déjà sept heures, et nous ne sommes presque pas partis.

D'après Jean l'Hôte

## Réponds aux questions

① Je barre ce qui ne va pas avec le texte :

La famille s'est réveillée à trois heures.

La voiture a pris la route en direction de Bordeaux, vers quatre heures.

La famille est arrivée à Potiers.

② La famille s'est réveillée tôt, mais elle n'a pris route qu'à quatre heures. ▷ Dis pourquoi ?

③ a) Est-ce la famille est arrivée à Bordeaux ?

▷ b) Où s'est elle trouvée après des heures de route ?

▷ c) Pourquoi ?

④ Remplace ce qui est souligné dans chaque phrase par un mot ou une expression de même sens :

○ On entend un grand fracas → on entend un grand .....

○ Les bagages sont empilés sur le toit de l'auto.

→ Les bagages se sont ..... sur le toit de l'auto.

○ Les bagages se sont effondrés sur le sol.

→ Les bagages ..... sur le sol.

⑤ Est-ce que le père connaît la route qui mène à Bordeaux ?

oui

non

▷ Justifier ta réponse par une phrase de texte.

⑥ Que penses-tu de l'oncle Henry ?

①

A trois heures, le moteur tourne dans le garage. Oncle Henri ouvre la porte.

▷ Lis les phrases et relève :

Un complément essentiel

Un complément de lieu

Un complément de temps

1,5

② La maman range les bagages.

▷ Enrichis la phrase par un complément de manière :

▷ Réécris la phrase obtenue de deux façons :

1,5

③ { Les bagages empilés sur le toit de l'auto, se sont effondrés sur le sol. }

▷ Remplace le mot **bagages** par **valises** et réécris la phrase :

1

④ Le père ordonne à son fils de mettre les bagages sur le toit de la voiture et de ranger les valises dans la malle. ▷ Fais-le parler :

1

⑤ Père, mère et fils veulent aller à Bordeaux.

▷ Remplace ce qui est souligné par **la famille** :

1

▷ La famille \_\_\_\_\_ à Bordeaux.

.....

.....

.....

.....

.....

4

Production écrite Épreuve n° 2

C'est les vacances. Tu pars en voyage en famille. En route, un incident s'est passé.

▷ Rédige un récit d'au moins 8 phrases, dans lequel tu racontes ce qui s'est passé. (Intègre quelques répliques).

Adiq.

3

Écrit.

1,5

Langue

3

Idées

1,5

Présent.

1

La note totale de la pratique de la langue

Note de la langue + Note de la dictée + Note de la production

.. + .. + ..

20

▷ je lis bien le texte :

Achour est un petit nomade qui vit dans le désert. Chaque jour, il accompagne sa chèvre qui broute les rares touffes d'herbe qu'elle trouve.

Le jeune homme et sa chèvre quittent la plaine de sable pour monter sur la montagne. Ils marchent et griment pendant plusieurs heures. Maintenant, Achour est inquiet, il ne trouve plus son chemin.

Tout à coup, il entend un cri d'animal qui le fait trembler de peur. Sans savoir d'où il est venu, Achour se trouve devant un chacal affamé qui ouvre sa gueule menaçante armée de dents pointues. Le chacal a faim, il regarde avec envie la proie qu'il vient de trouver.

Achour pousse vivement sa chèvre dans un trou de rocher, la tasse dans le fond pour la protéger et se blottit dans le trou. Il saisit doucement un bâton de bois mort qui se trouvait là par bonheur. Tout à coup, l'animal bondit, la gueule ouverte, mais Achour lui enfonce dans le gorge le bâton qu'il serrait avec le courage.

Le chacal hurle et tombe, il se tord de douleur, blessé profondément, il se roule sur la sable. Achour et sa chèvre sont sauvés.

Mais il lui faut retrouver son chemin. Comment faire ? il pense alors de suivre les traces des griffes de l'animal encore imprimés dans le sable et il arrive à retrouver son chemin.

De l'animal

Réponds aux questions :

① Ecris  **vrai**  ou  **faux**  :

- Achour habite en ville ..... 3
- La scène se passe dans une montagne ..... 2
- Le chacal a mangé la chèvre ..... 2

② Qu'a fait Achour pour protéger sa chèvre ?

..... 2

③ Achour s'est perdu dans la montagne.

▷ Relève dans le texte une phrase qui le montre :

..... 2

④ Remplace ce qui est souligné dans chaque phrase par un mot ou une expression de le même sens.

• Le chacal est affamé

→ .....

• Le chacal bondit sur l'enfant.

→ .....

• Achour tasse sa chèvre dans le font du trou.

→ Achour ..... sa chèvre dans le font du trou. 3

⑤ Le chacal bondit. Qu'a fait Achour pour se défendre ?

..... 2

.....

⑥ Que penses-tu d'Achour ? Dis pourquoi ?

..... 2

.....

① { Achour a poussé vivement sa chèvre dans un trou. }

▷ Lis la phrase et relève :

Complément essentiel	Complément de lieu	Complément de manière
.....	.....	.....

1,5

② Mets le mot souligné au pluriel et réécris la phrase :

• Le chacal affamé bondit sur la chèvre.

0,5

③ Le chacal a hurlé. Il est tombé et s'est roulé sur le sable.

▷ Réécris la phrase en la commençant ainsi :

La bête .....

1

④ Mets les verbes au passé composé :

• Le chacal a faim. Il regarde avec envie sa proie.

▷ Le chacal ..... Il ..... avec envie sa proie.

1

⑤ Réécris la phrase en mettant les verbes au futur :

Achour saisit un bâton et l'enfonce dans la gueule du chacal.

Achour ..... un bâton et l' ..... dans la gueule du chacal.

1

⑥ Construis une phrase renfermant un complément de temps que tu le soulignes :

1



① { Achour a poussé vivement sa chèvre dans un trou. }

▷ Lis la phrase et relève :

Complément essentiel	Complément de lieu	Complément de manière
.....	.....	.....

1,5

② Mets le mot souligné au pluriel et réécris la phrase :

• Le chacal affamé bondit sur la chèvre.

0,5

③ Le chacal a hurlé. Il est tombé et s'est roulé sur le sable.

▷ Réécris la phrase en la commençant ainsi :

La bête .....

1

④ Mets les verbes au passé composé :

• Le chacal a faim. Il regarde avec envie sa proie.

▷ Le chacal ..... Il ..... avec envie sa proie.

1

⑤ Réécris la phrase en mettant les verbes au futur :

Achour saisit un bâton et l'enfonce dans la gueule du chacal.

Achour ..... un bâton et l' ..... dans la gueule du chacal.

1

⑥ Construis une phrase renfermant un complément de temps que tu le soulignes :

1

Handwriting practice area with a large top line and several dotted lines below.

4

Production écrite

Epreuve n° 3

Au cours d'une promenade dans la forêt, un animal te surprend.  
Tu as très peur.  
▷ Raconte en 8 phrases au moins ce qui s'est passé et ce que tu as fait . Intègre dans ton récit quelques répliques.

Add. 3  
Ecrit. 1,5  
Langue 3  
Idées 1,5  
Préson. 1

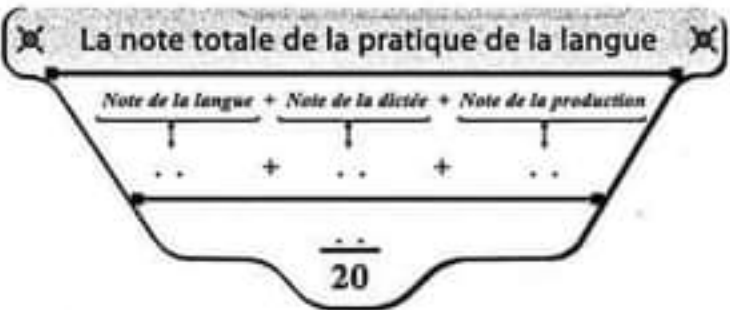

**Dictée n° 1 (Page 57)**

Pour faire une bonne surprise à ses amis, Alain se déguise en clown. Il met un costume jaune et bleu et se coiffe d'un curieux chapeau pointu.

**Dictée n° 2 (Page 61)**

Lucie est allée en vacances chez ses grands parents. Un soir, elle n'a pas pu dormir. Elle est sortie de la maison.

Grand-père et grand-mère sont alors réveillés et sont sortis la chercher dans le jardin.

**Dictée n° 3 (Page 65)**

Aujourd'hui, c'est le premier jour des vacances. Claire et Alain font un long voyage. Enfin, ils arrivent au festival. Ils sont fatigués mais heureux.

## ▷ Reading

It's wednesday, Paul and June play sport in the afternoon.

- What is your favourite sport, June ?
- I like playing volley-ball. What about you ?
- I like football very much, it's my favourite an activity and I'm very happy when I play it.
- When do you play football ?
- I play football on sunday at nine o'clock.

### Reading comprehension

① Cross the wrong answer :

Who likes playing volley-ball ?

Paul

June

② Complete :

Paul is very ..... when he plays .....

③ Complete with **What** **When** **Who** :

- ..... likes playing volley-ball ?
- ..... is your favourite activity ?
- ..... ?

## Language

① Circle the correct word :

- Hello Tom. When {do / does} you get up early ?
- I get up early every day except {on / in} Sunday.
- Oh ! You teeth {is / are} very white .
- I brush {my / your} teeth after eating.

② Complete questions with question words :

What • When • Who • Where • How much • How old • How many

..... is your house ?

..... is your birthday ?

..... time is it ?

## Writing

① Put the words in the correct order :

Clothes • and • my • I • wear • I • comb • hair • my

.....

and • Tom • Nelly • buying • are • and • fruits • vegetables

.....

② Look at the table and make sentences using **but** :

Animals	can	can't
rabbit	jump	swim
fish	swim	walk
bird	fly	swim

• .....

• .....

• .....

▷ Reading

Every Sunday, Tom gets up late at nine o'clock. He washes his face and combs his hair in the bathroom. After, he has his breakfast in the dining-room. Then, he brushes his teeth and wears white T-shirt and black shorts. At ten o'clock he goes to zoo to watch his favourite animals.

Reading comprehension

① Read and match :

- |                       |                  |
|-----------------------|------------------|
| Tom gets up           | at nine o'clock. |
| Tom goes to the zoo   | late.            |
| Tom wears his clothes | at ten o'clock.  |

② Circle **Yes** or **No** :

- Tom combs his hair in the kitchen. { Yes • No }
- Tom has his breakfast in the dining-room. { Yes • No }

③ Read the text and answer the questions :

- Where does Tom go at ten o'clock ?  
.....
- When does Tom get up ?  
.....

## Language

① Complete with **in on at** :

I play tennis ..... Wednesday.

My father has lunch ..... one o'clock.

I listen to music ..... the afternoon.

My mother gets up ..... nine o'clock ..... Sunday.

② Choose the right alternative :

Yessmine {has / have} breakfast at seven.

I {get up / gets up} early in the morning.

Paul {go / goes} to bed at eight o'clock.

She {wash / washes} her face.

## Writing

① Put the words in the correct order :

Next police is station house the my

Summer buys in Sami ice cream

His his he with takes family breakfast

② Reorder the words to get the right question :

Would like to what you drink ?

I'd like

▷ Reading

Today, it's Sunday, everybody is at home. My father is in the living room. He is reading a newspaper. My mother is in the kitchen. She's preparing the lunch. My brother Saif and my sister Salma are in their bedroom. They are playing computer games. I'm in the garden. I'm sitting under a tree. I'm reading a story.

① Circle **Yes** or **No** :

- ✶ The father is in the bedroom ..... { Yes • No }
- ✶ I'm reading a story in the car ..... { Yes • No }
- ✶ I have a brother and a sister ..... { Yes • No }
- ✶ The mother is in the kitchen ..... { Yes • No }

② Answer the question :

- Where is the father ? ..... →
- Who is playing computer games ? ..... →
- What is the mother doing ? ..... →

Language

① Circle the correct word :

○ Sami and Rami (are / is / has) friends. They (likes / like / liking) games. Every Sunday they open (their / his / her) computers at nine o'clock. (He / They / She) play together.

② Complete with : (are • very • kitchen • there)

○ In my house ..... are three bedrooms, a living-room, a dining-room, a bathroom and a ..... My house isn't ..... big, but we ..... very happy.

Writing

▷ Write a short paragraph; use the information in the box :

Get up early • go to the park • run and play • eat and drink • sit under a tree



# الإصلاح

## المنهج العلمي في امتحانات بشائر القبور

### القراءة : الإختيار عدد 1 / ص 2 - 3

- ① **مَدَانٍ وَمَشَاةً**    **مَدَانٍ لِرَاحِمَاتٍ**    **مَدَانٍ لِحَبِيبِ**  
 ② **مَدَانٍ مَرَاتِلًا**    **مَدَانٍ مَرَاتِلًا**    **مَدَانٍ مَرَاتِلًا**

① **مَدَانٍ لِحَبِيبِ** - من ترويض في به المشي  
**مَدَانٍ لِرَاحِمَاتٍ** - من ترويض على المشي  
**مَدَانٍ مَرَاتِلًا** - من ترويض في به المشي  
**مَدَانٍ مَرَاتِلًا** - من ترويض على المشي  
 ④ **مَدَانٍ** : لغزوت القتراة ومن في قاعة المشي بانها تمشي  
 ⑤ **مَدَانٍ** : الممرات منه ان ترويض لاجلها في اماكن مختلفة لتتمكن من الاجابة على التمرات التي  
 لها تتصلح منها

- ⑤ **مَدَانٍ** من ترويض - **مَدَانٍ** من ترويض - **مَدَانٍ** من ترويض - **مَدَانٍ** من ترويض  
 ⑥ **مَدَانٍ** : كناية : أنت لما تبيت بالليل ، لما تمشي بالليل  
 ⑦ **مَدَانٍ** : كناية : لا تمشي على ما كانت  
 ⑧ **مَدَانٍ** : كناية : لا تمشي على قدم القتراة  
 ⑨ **مَدَانٍ** : كناية : لا تمشي على ما تمشي  
 ⑩ **مَدَانٍ** : كناية : لا تمشي على ما تمشي

### القراءة : الإختيار عدد 2 / ص 4 - 5

- ① **مَدَانٍ** : كناية : لا تمشي على ما تمشي  
 ② **مَدَانٍ** : كناية : لا تمشي على ما تمشي  
 ③ **مَدَانٍ** : كناية : لا تمشي على ما تمشي  
 ④ **مَدَانٍ** : كناية : لا تمشي على ما تمشي  
 ⑤ **مَدَانٍ** : كناية : لا تمشي على ما تمشي  
 ⑥ **مَدَانٍ** : كناية : لا تمشي على ما تمشي  
 ⑦ **مَدَانٍ** : كناية : لا تمشي على ما تمشي  
 ⑧ **مَدَانٍ** : كناية : لا تمشي على ما تمشي  
 ⑨ **مَدَانٍ** : كناية : لا تمشي على ما تمشي  
 ⑩ **مَدَانٍ** : كناية : لا تمشي على ما تمشي

### القراءة : الإختيار عدد 3 / ص 6 - 7

①	قاعة خيمانية	جبالاً ممتدة	قاعة خيمانية
قاعة خيمانية	قاعة خيمانية	قاعة خيمانية	قاعة خيمانية

- ① **قاعة خيمانية** : قاعة خيمانية  
 ② **قاعة خيمانية** : قاعة خيمانية  
 ③ **قاعة خيمانية** : قاعة خيمانية  
 ④ **قاعة خيمانية** : قاعة خيمانية  
 ⑤ **قاعة خيمانية** : قاعة خيمانية

### أعدت طليعاً تظفرون

- من المهر يتشكل من ... إلى ... على عتق و آخر تحت  
 • أعدت طليعاً تظفرون : من زرع و غداً تتخلص ... إلى موعدها يظهر خيالات  
 ⑤ **أعدت طليعاً تظفرون**  
 • في هذا السفر :  
 ⑥ **أعدت طليعاً تظفرون** : (أصبح / لم يزل على إيقاع سابق)  
 • **أعدت طليعاً تظفرون** : (أصبح)  
 • **أعدت طليعاً تظفرون** : (أصبح)

### قواعد اللغة : الإختيار عدد 1 / ص 10

- ① **أعدت طليعاً تظفرون** : (أصبح / لم يزل على إيقاع سابق)  
 • **أعدت طليعاً تظفرون** : (أصبح)  
 • **أعدت طليعاً تظفرون** : (أصبح)  
 ② **أعدت طليعاً تظفرون** : (أصبح / لم يزل على إيقاع سابق)  
 • **أعدت طليعاً تظفرون** : (أصبح)  
 • **أعدت طليعاً تظفرون** : (أصبح)  
 ③ **أعدت طليعاً تظفرون** : (أصبح / لم يزل على إيقاع سابق)  
 • **أعدت طليعاً تظفرون** : (أصبح)  
 • **أعدت طليعاً تظفرون** : (أصبح)

④	فعل	اسم المفعول	المصدر
أعدت	تظفرون	تظفرون	التظفرون
أعدت	تظفرون	تظفرون	التظفرون
أعدت	تظفرون	تظفرون	التظفرون
أعدت	تظفرون	تظفرون	التظفرون

### قواعد اللغة : الإختيار عدد 2 / ص 11

- ① **أعدت طليعاً تظفرون** : (أصبح / لم يزل على إيقاع سابق)  
 • **أعدت طليعاً تظفرون** : (أصبح)  
 • **أعدت طليعاً تظفرون** : (أصبح)  
 ② **أعدت طليعاً تظفرون** : (أصبح / لم يزل على إيقاع سابق)  
 • **أعدت طليعاً تظفرون** : (أصبح)  
 • **أعدت طليعاً تظفرون** : (أصبح)  
 ③ **أعدت طليعاً تظفرون** : (أصبح / لم يزل على إيقاع سابق)  
 • **أعدت طليعاً تظفرون** : (أصبح)  
 • **أعدت طليعاً تظفرون** : (أصبح)  
 ④ **أعدت طليعاً تظفرون** : (أصبح / لم يزل على إيقاع سابق)  
 • **أعدت طليعاً تظفرون** : (أصبح)  
 • **أعدت طليعاً تظفرون** : (أصبح)

### قواعد اللغة : الإختيار عدد 3 / ص 12

- ① **أعدت طليعاً تظفرون** : (أصبح / لم يزل على إيقاع سابق)  
 • **أعدت طليعاً تظفرون** : (أصبح)  
 • **أعدت طليعاً تظفرون** : (أصبح)

المتوسط الحسابي	المتوسط الهندسي	المتوسط التوافقي
في الأعداد	في الأعداد	في الأعداد

- ٤) زمن التحفي لتتجاوز من حاسوب شخصي  
 زوتما الحاسوب تتجاوز على حاسوب شخصي في الحين  
 كما مناهم تتنقيب على حاسوب شخصي
- ٥) أفضا من الحيات الحشوات لمن نواجا في أوقات زوايا على إزاحة الحطب الكتيبة  
 الحشوات في حشوت و حياية

### الرياضيات : الاختبار عدد 1 / ص 20 - 21

#### الحساب الذهني

- ٢٤٠ م
- ٢٧٠ م
- ١٧٠ م و ١٧ م

#### المسائل الأولى

- ١) ٨ - (٦ م و ٣٠ م و ٢٠ م) = ٨ م - ٦ م و ٥٠ م  
 ٢) ٧ م و ٦٠ م - ٨ م و ٥٠ م - ١ م و ١٠ م  
 ٣) تقلد سرعة السيار في الساعة : ٩٠ م ، ٦٠ م ، ١.٥ م  
 ٤) المسافة التي قطعها في ١ م و ١٠ م في ١ ساعة : ٧٠ م  
 ٥) ١.٥ م - ٧٠ - ١٠٥.٠ - ١٠٥ م  
 ٦) المسافة الفاصلة بين منزل سفارة و حشوته : ١٠٥ م

#### المسائل الثانية

- ١) مساحة المثلث (ب م د) :  $25 \times 40 = 500$  م  
 ٢) مساحة عقاري الأطراح (ج - د م ب) :  $30 \times 40 = 1200$  م  
 ٣) لمن شراء الأرض :  $50 \times 1200 = 60000$  م  
 ٤) طفلة المهندبة :  $60000 - 3600 - 6 = 63600$  م  
 ٥) لوز :  $63600 - 106 = 63600$  م

#### المسائل الثالثة

- ١) عدد ساعات عملي في الأيام الأربعة : (١٥ و ٢٥ م - ٧ و ٥٥ م) = ٤ - ٧ و ٣٠ م  
 ٢) عدد ساعات عملي في السبوت :  
 (١٢ و ٥٥ م - ٣ م و ٢٥ م) = ٢ - ٥ م و ٣٠ م  
 (٣ م و ٣٠ م) = ٢ - ١٠ م و ٦٠ م - ١١ م  
 ٣) عدد ساعات عملي في الشهر : (١١ م و ٣٠ م) = ٤ - ٤١ م و ١٦٤ م  
 ٤) أجرة الشهري :  $2.880 - 164 = 3.040$  م  
 ٥) مبلغ مالي بقرعة :  $368.320 - 268 = 368.320$  م  

$$\frac{32}{40} + \frac{10}{40} + \frac{8}{40} + \frac{15}{40} = \frac{1}{4} + \frac{1}{5} + \frac{3}{8}$$
 ٦) الفطر الذي يتبقى بعد شراء :  $\frac{7}{40} - \frac{33}{40} = \frac{40}{40}$  م  
 ٧) مبلغ مالي بقرعة : (٣٦٨.٣٢٠ م) = ٧ - ٩.٢٠٨ م = ٦٤.٤٥٦ م

### الرياضيات : الاختبار عدد 2 / ص 22 - 23

#### الحساب الذهني

خارجة قسمة	س 7 و 25 م	س 10 و 40 م	س 12 و 15 م
مضاعف مشترك	س 1 و 35 م	س 30 م	س 45 م
خارجة قسمة	س 9 م	س 11 و 10 م	س 13 م

- ١) قسمة 3 م على 10 م = 0.3 م  
 ٢) قسمة 3 م على 10 م = 0.3 م  
 ٣) قسمة 3 م على 10 م = 0.3 م

#### المسائل الأولى

- ١) ثمن الدراجة حسب الإقضية الأولى :  $150.500 - 2 = 75.250$  م  
 $150.500 - 118 = 177.590$  م  
 ٢) ثمن الدراجة حسب الإقضية الثانية :  $150.500 - 4 = 37.625$  م  
 $168.560 - 4 = 42.140$  م  
 ٣) ثمن الدراجة حسب الإقضية الثالثة :  $150.500 - 75 = 112.875$  م

#### المسائل الثانية

- ١) سرعة السيار في الساعة : ٦٥ م ، ٧٥ م ، ١.٢٥ م  
 ٢) طفاة حطب في الساعة : ٦٢.٥ م ، ١.٢٥ م ، ٥٠ م  
 ٣) ساعة العمل :  
 س 14 و ٥ م - ٥٠ م - ١٣ م و ٦٥ م - ٥٠ م - ١٣ م و ١٥ م

#### المسائل الثالثة

- ١) بين نظامين : (2 = 2500) ، (40 = 5000) ، (40 = 125) م  
 $25 - 5 = 125 \div \frac{2}{3} = \frac{3}{3} = 125$   
 ٢) بين القاعدة الكبرى : ٥٠ - ٢ = ٢٥ م  
 ٣) بين القاعدة الصغرى : ٧٥ - ٣ = ٢٥ م  
 ٤) مساحة المثلث :  $20 \times 20 = 3.14$  ،  $400 - 3.14 = 1256$  م  
 ٥) مساحة المثلث :  $75 \times 30 = 2250$  م  
 ٦) مساحة المثلث :  $2100 + 1256 + 2250 = 6006$  م ،  $60.06$  م  
 ٧) ثمن يديها :  $1600 = 60.06 = 96096$  م

### الرياضيات : الاختبار عدد 3 / ص 24 - 25

#### الحساب الذهني

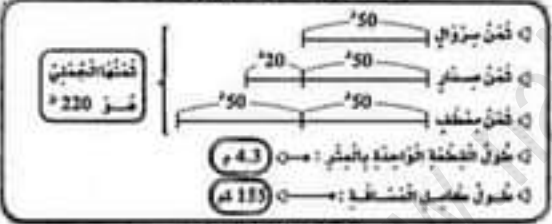

#### المسائل الأولى

- ١) مساحة حقل منقح القمح : (١١٠ م = ٨٤ م) ، (٤٦٢٠ م = ٢ - ٩٢٤٠ م)  
 ٢) طول قامات الحقل في الحقل : (٢ = ٤٦٢٠ م) ، (١٦٥ - ٥٦ م)  
 $165 - \frac{1}{3} = \frac{2}{3} + \frac{2}{3} = 165$  م  
 ٣) القاعدة الصغرى : ٣٣ م ، ٩٩ م  
 ٤) القاعدة الكبرى : ٣٣ م ، ٦٦ م  
 ٥) ثمن بيع الحقل الأول :  $221750 - 13860 = 207890$  م ،  $2 - 103945 = 117805$  م

#### المسائل الثانية

- ١) الزمن المتبقى لتسليم : ١٠ م و ٦٧ م  
 ٢) (١١ م و ٧ م) - (٩ م و ٤٧ م) - ١ م و ٢٠ م  
 ٣) تقلد سرعة : ٨٠ م  
 ٤) ٤٨ م (١ م و ٢٠ م) = (٨٠ : ٤٨) = ٦٠ م ،  $60 - 0.6 = 36$  م  
 ٥) الزمن المتبقى لتسليم : ١٠ م  
 ٦) (١١ م و ٣٦ م) - (٩ م و ٤٧ م + ١٣ م) - ١ م و ٣٦ م

الإختبار العلمي / ص 28 - 29

- 1) شدة الحرارة: (10 م و 35 لي) - (6 م و 15 لي) - (4 م و 20 لي)
- 2) شدة التيار: (4 م و 20 لي) - (3 م و 50 لي) - (3 م و 30 لي)
- 3) معدل سرعة سيارة السيارة:  $(60 \times 3) = 180$  (3 م و 30 لي) ;  $19950 - 210 = 19740$  (3 م و 30 لي)
- 4) شدة تضاريف:  $(1.175 \times 30) + (3.200 \times 18) + (35.250 \times 21.200) + 56.450 = 755.030$
- 5) شغل الصاكلي بهذا الصاكلي:  $(18.580 \times 6) + 56.450 + 111.480 + 56.450 = 222.960$

الإختبار العلمي / ص 28 - 29

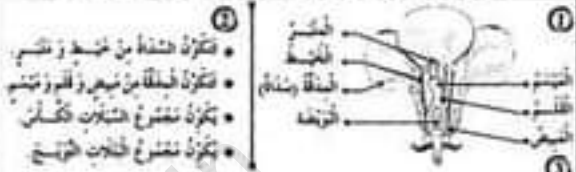

- 1) أنبوب زجاجي
- 2) أنود
- 3) كاثود
- 4) خيوط
- 5) غاز
- 6) قاعدة
- 7) فتحة
- 8) فتحة



- 1) بطارية
- 2) فتحة
- 3) بطارية
- 4) بطارية
- 5) بطارية

- 1) بطارية
- 2) فتحة
- 3) بطارية
- 4) بطارية
- 5) بطارية

الإختبار العلمي / ص 30 - 31

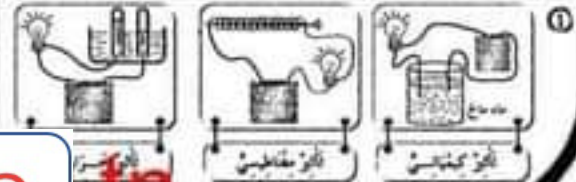

- 1) بطارية
- 2) بطارية
- 3) بطارية
- 4) بطارية

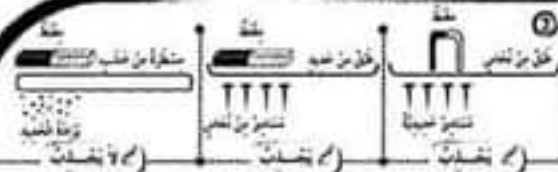

الاجابة	كثافة	كثافة	كثافة
تدفق التيار والحرارة	X		
تدفق التيار		X	
إفناء التيار		X	
استمرار التيار من الماء	X		
رفع الطاقة الكهربائية	X		
الغوص على الماء		X	
عدم التيارات الكهربائية			X



- 1) الإضاءة
- 2) الإضاءة
- 3) الإضاءة
- 4) الإضاءة
- 5) الإضاءة
- 6) الإضاءة
- 7) الإضاءة
- 8) الإضاءة

الإختبار العلمي / ص 32 - 33

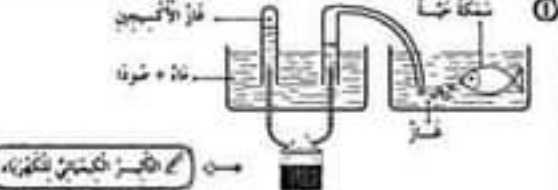

- 1) بطارية
- 2) بطارية
- 3) بطارية
- 4) بطارية

الاجابة	بطارية	بطارية	بطارية
X			
X			

- 1 • الصيام : / علمه تكبيره - التحفظ عليه  
 • الصوم : / علم تربيته وانه الصيام  
 • الحيات : / علم لها و افعالها بها  
 • الحيوان : / رفاهة و تربيتة و علم لتربيته

الزيت الإسلامي، الاعتبار عدد 2 / ص 37

1 • **أدب من أخلاقنا**

1 • **أدب من أخلاقنا**

• بسم الله الحنف، الحمد لله

• بسم الله الحنف، الحمد لله

- 1 • إن نسوة الفضل عندنا مفضلة
- 2 • يوم يتبع في العصور ففكرت أنوما
- 3 • و صفت الشدا فكانت أنوما
- 4 • و شيرت حبسك فكانت نرسا
- 5 • إن جهنم كانت برصدا
- 6 • فأنما نساء نكال الأمر و الآمر
- 7 • إن في ذلك لعبرة لمن يعقل
- 8 • أنت أفضل خلقا أم الله
- 9 • رابع سنتها نسوا
- 10 • و أفضل لها و أشرع حنفا

2

• و قرآن من الله، ناد فأخرج به من العزيم و أولئك لهم ...  
 • و قرآن من الله، ناد فأخرج به من العزيم و أولئك لهم ...  
 • و قرآن من الله، ناد فأخرج به من العزيم و أولئك لهم ...

- علمت من علمي
- بعيت من علمي
- علمت من علمي

- 1 • نزلت من العزيم و إنما الشدا بعباد على الجدا على العزيم و أولئك لهم ...
- أنت من العزيم و أنت من العزيم و أنت من العزيم
- أنت من العزيم و أنت من العزيم و أنت من العزيم
- 2 • أنت من العزيم و أنت من العزيم و أنت من العزيم

الزيت الإسلامي، الاعتبار عدد 3 / ص 38

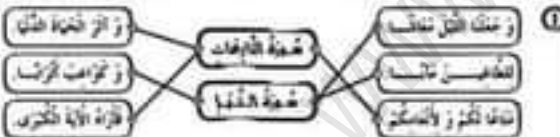

- 1 • أنت من العزيم و أنت من العزيم و أنت من العزيم
- أنت من العزيم و أنت من العزيم و أنت من العزيم
- أنت من العزيم و أنت من العزيم و أنت من العزيم
- أنت من العزيم و أنت من العزيم و أنت من العزيم

الخطوات	الخطوة	عدد صفحاتها	حجمها
أولى في الشدا و أنت من العزيم و أنت من العزيم	الخطوة	2	خطوة
أولى في الشدا و أنت من العزيم و أنت من العزيم	الخطوة	2	خطوة
أولى في الشدا و أنت من العزيم و أنت من العزيم	الخطوة	2	خطوة

- 1 • أنت من العزيم و أنت من العزيم و أنت من العزيم
- أنت من العزيم و أنت من العزيم و أنت من العزيم
- أنت من العزيم و أنت من العزيم و أنت من العزيم

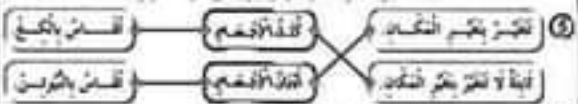

- 2 • أنت من العزيم و أنت من العزيم و أنت من العزيم
- أنت من العزيم و أنت من العزيم و أنت من العزيم
- أنت من العزيم و أنت من العزيم و أنت من العزيم
- أنت من العزيم و أنت من العزيم و أنت من العزيم

الإطبا العلمي، دعم و علاج / ص 34



- 1 • أنت من العزيم و أنت من العزيم و أنت من العزيم
- أنت من العزيم و أنت من العزيم و أنت من العزيم
- أنت من العزيم و أنت من العزيم و أنت من العزيم
- أنت من العزيم و أنت من العزيم و أنت من العزيم

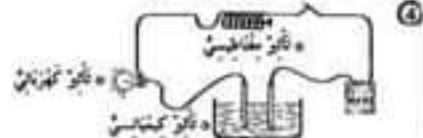

الزيت الإسلامي، الاعتبار عدد 1 / ص 36

- 1 • أنت من العزيم و أنت من العزيم و أنت من العزيم
- أنت من العزيم و أنت من العزيم و أنت من العزيم
- أنت من العزيم و أنت من العزيم و أنت من العزيم
- أنت من العزيم و أنت من العزيم و أنت من العزيم

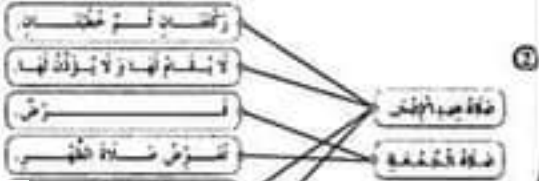

1. **الخصاء** : / غلبت كبره - الضعفاء ظنه  
**الخصوة** : / غلبت كبره وانه الضعيف  
**الخصيات** : / غلبت لها وانه بها  
**الخصيول** : / رفاعة و زينة و غلبت لخصيه

**الزيتية الإسلامية ، الاعتبار عدد 2 / ص 37**

**إيات من سورة هجرت**

**إيات من سورة هجرت**

بسم الله الرحمن الرحيم

بسم الله الرحمن الرحيم

- 1. إن نسوة أنفسنا عندنا مفاتيح
- 2. يوم نطلع في السور فأنكون أنوما
- 3. و كفت الشداد فكنت أنوما
- 4. و شيرت فبجدي فكنت نرنا
- 5. إن جهنم كانت برضا
- 6. فأنما نساء كآل الأمره و الأرى
- 7. إن في ذلك لعبرة لمن يعقل
- 8. أنكر أنفسنا أم نشناه تناع
- 9. و لك ستفهمنا نسوانا
- 10. و أنكرنا لها و أنشحنه شحانا

3

- 1. " و أنزل من السماء ماء فأخرج به من الثمرات رزقا لكم " (سورة هجرت 30)
- 2. " و من أنزل القرآن من عندنا فاستقر و استقرت له أسس الآيات لعلهم يتقون " (سورة هجرت 3)
- 3. " و لا تعجلوا بقول الكتاب إلا بالذي أمرنا ... " (سورة هجرت 44)

- 1. نزلت على موسى و إنما السورة إنشاده على جملته على أنزله عليه من أنزله
- 2. أنعمت في سخوات العجم و العفان من أنزله
- 3. أنعمت في سخوات العجم و العفان من أنزله
- 4. أنعمت في سخوات العجم و العفان من أنزله

**الزيتية الإسلامية ، الاعتبار عدد 3 / ص 38**

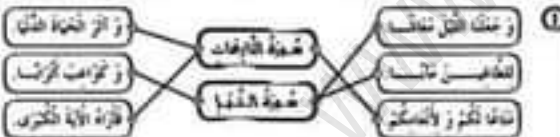

- 1. إنهم من الذين يفترون على الله ورسوله
- 2. إنهم من الذين يفترون على الله ورسوله
- 3. إنهم من الذين يفترون على الله ورسوله
- 4. إنهم من الذين يفترون على الله ورسوله

الخطوات	الخطوة	عدد صفحاتها	حجمها
أولى في الشجرة و ثمرها و ثمرها على الإجمال دون الشجرة	الخطوة	2 جهاز	لحرف
لعلها هي رسول الله من من من الله و ما فيها	الخطوة	2 جهاز	لحرف
ساعة ليلتها فكتبت من ساعة الفجر في الفجر	الخطوة	2 جهاز	لحرف

- 1. إنهم من الذين يفترون على الله ورسوله
- 2. إنهم من الذين يفترون على الله ورسوله
- 3. إنهم من الذين يفترون على الله ورسوله
- 4. إنهم من الذين يفترون على الله ورسوله

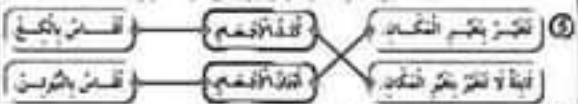

- 1. إنهم من الذين يفترون على الله ورسوله
- 2. إنهم من الذين يفترون على الله ورسوله
- 3. إنهم من الذين يفترون على الله ورسوله
- 4. إنهم من الذين يفترون على الله ورسوله

**الإبادة العلمية ، دعم و علاج / ص 34**



- 1. إنهم من الذين يفترون على الله ورسوله
- 2. إنهم من الذين يفترون على الله ورسوله
- 3. إنهم من الذين يفترون على الله ورسوله
- 4. إنهم من الذين يفترون على الله ورسوله

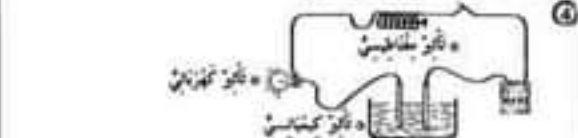

**الزيتية الإسلامية ، الاعتبار عدد 1 / ص 36**

- 1. إنهم من الذين يفترون على الله ورسوله
- 2. إنهم من الذين يفترون على الله ورسوله
- 3. إنهم من الذين يفترون على الله ورسوله
- 4. إنهم من الذين يفترون على الله ورسوله

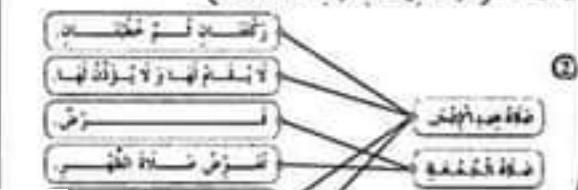

**التربية المدنية : الاختبار عدد 1 / ص 40**

- 1) لا يتقبل رئيس الجمهورية ترؤس الجمهورية العربية السورية (تم)
- 2) لا ترؤس رئيس الجمهورية النيابة العامة بموجب المادة 147 (تم)
- 3) لا يتقبل رئيس الجمهورية المخرج دون استشارة أي طرف (تم)
- 4) لا يتقبل رئيس الجمهورية تنقيح الطول الانتخابية (تم)

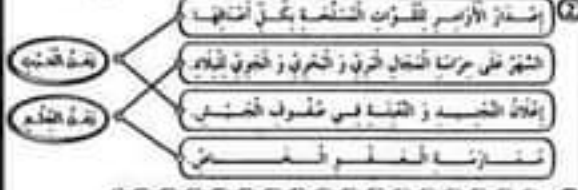

3) تفاقمت حزمة مشاكل عملي القضاء التي كانت قد نشأت في ظلها المحكمة لتحدث وزارة القضاء مع هذه المحكمة (تم)

4) حتى تتولى وزارة العدل في تنفيذها والأحكام بقانونها ومبادئها ومنها من صلاحيات المحكمة لتعين تمهيداً لتلك الصلاحيات (تم)

5) بعد الطعن مع القضاء تنقضي القضاء (تم)

6) حتى يكون الإخضاع ملتبس من الجميع

**التربية المدنية : الاختبار عدد 2 / ص 41**

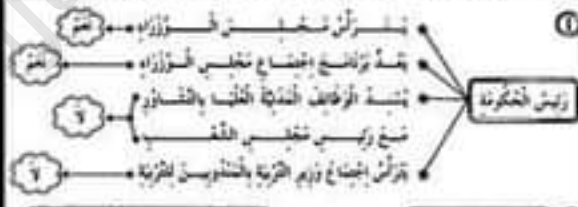

- 1) نهشاً رئيس الجمهورية لتعديل المادة 147 في التعديل الدستوري
- 2) نهشاً رئيس الجمهورية التي تنص على أن:
- 3) ترؤس رئيس الجمهورية النيابة العامة بموجب المادة 147
- 4) يرأس رئيس الجمهورية مجلس الوزراء ويتولى مهامه ونسبة الوظيف المنجبة على القانون مع الوزراء المتبقي

**التربية المدنية : الاختبار عدد 3 / ص 42**

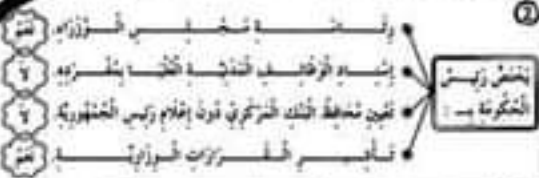
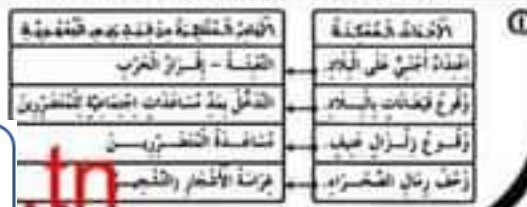

- 1) عسكراً وحسباً صفوف الجيش الوطني وتكثيفها (X)
- 2) ضماناً لحياتنا الدفاع عن حريتنا الحرة (X)
- 3) ضماناً لتسليمنا لأعدائنا في صفاتنا الكوارث العجيبة (X)
- 4) ضماناً لصدف الأرز والقمح مما جعلنا الجيش الوطني (O)

3) أوافق على الخرافات القديمة التي تنتقل بها هذا الأمت وأنا متفائلة من مظهرات في سبيل تحرير الإنسانية

**التاريخ : الاختبار عدد 1 / ص 45**

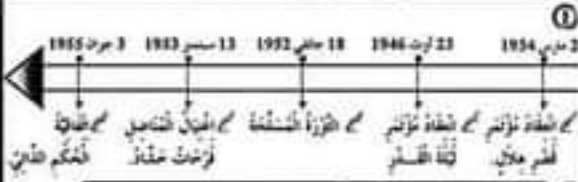

حدث قديم	حدث حديث
القبول من الشعب	القبول من الشعب
القبول من المحكمة السورية	القبول من المحكمة السورية
القبول من المحكمة السورية	القبول من المحكمة السورية

- 1) مدة انعقاد البرلمان
- 2) مدة انعقاد البرلمان
- 3) مدة انعقاد البرلمان
- 4) مدة انعقاد البرلمان
- 5) مدة انعقاد البرلمان
- 6) مدة انعقاد البرلمان

**التاريخ : الاختبار عدد 2 / ص 46**



- 1) لتخليق القوى الوطنية وإعطاء دستور جديد
- 2) تأسيس الجبهة القومية العربية وإعطاء دستور جديد
- 3) قبول عهده الثاني العربي وإعطاء دستور جديد
- 4) منح بيان تقديم عرض عن نزع السلاح وإعطاء دستور جديد
- 5) الموافقة على نزع السلاح في نزع السلاح في 12 تشرين 1956
- 6) إعطاء دستور جديد وإعطاء دستور جديد

١- من أسس الإنتاج والاستهلاك المفرد المتزايد.  
 ٢- إقطاع الميراثات والبطانة بشبه العائلات  
 ٣- قربها من أوروبا.

- ١- النباسة الرئيسية تمسرة أنثى بالنباطي الشجيرة **صوت**  
 ٢- تتأهل الأنثيون الألفية المتابعة من الشح الثوابين على بلادنا **خطأ**  
 ٣- يتعدى الفلوح الثوابين الرئيس أنثى على التباينة الشجيرة **صوت**  
 ٤- النباسة الشجرية الشجيرة الشجيرة **صوت**  
 ٥- نقل عمل إنبه لمرافق مع التباينة

الجغرافيا، الاختبار عدد 3 / ص 51

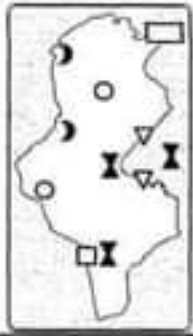

مناطق	خصائصها
الغربية	زيت الزيتون - تربية الخمر - توت - تروا عبادا - لغوي
المتوسطة	صناعات النسيج - صناعة - التروا الأوتار - طبخ المشايخ - الفلاح التباينة
الشرقية	القطر



٤- لتبني على خصومات حبيبة و عبادا

التاريخ، الاختبار عدد 3 / ص 47



- ٢- **صوت** **خطأ**  
 ٣- **صوت** **خطأ**

- ٤- **صوت** **خطأ**  
 ٥- **صوت** **خطأ**  
 ٦- **صوت** **خطأ**  
 ٧- **صوت** **خطأ**  
 ٨- **صوت** **خطأ**  
 ٩- **صوت** **خطأ**  
 ١٠- **صوت** **خطأ**

٤- تأسس الحزب الحزب الشنتوري العديدة إفر عباد حدث من فاده الحزب الأتني و عبادا  
 التسل الرئيس الدين دلمر أطقنة الكديلة إفر عزائم سنة 1933 و أمتنع الحزب لتبني لواء  
 بسببها في البلاد يت ساعته في تعلم التحدي الوطني و تباينة الشنتوري

الجغرافيا، الاختبار عدد 1 / ص 49



- ٢- **صوت** **خطأ**  
 ٣- **صوت** **خطأ**  
 ٤- **صوت** **خطأ**  
 ٥- **صوت** **خطأ**



٤- **صوت** **خطأ**  
 ٥- **صوت** **خطأ**

الجغرافيا، الاختبار عدد 2 / ص 50



François : (Lecture-Compréhension) Epreuve n° 1 / P: 54-55

- ١- **صوت** **خطأ**  
 ٢- **صوت** **خطأ**  
 ٣- **صوت** **خطأ**  
 ٤- **صوت** **خطأ**  
 ٥- **صوت** **خطأ**  
 ٦- **صوت** **خطأ**

④ Père, mère et fils ont fait leurs valises, ont mis les bagages sur le toit de l'auto puis ils sont partis vers Bordeaux.

⑤ La famille veut aller à Bordeaux.

**Français : (Lecture-Compréhension) Epreuve n° 3 / P: 62-63**

- ①
- Achour habite en ville.  faux
  - La scène se passe dans une montagne.  vrai
  - Le chacal a mangé la chèvre.  faux

② Il a poussé sa chèvre dans le trou et l'a entassé au fond.

③ Il ne trouve pas son chemin.

④  Le chacal a très faim.

Le chacal fait un saeu / fait un bond / saute sur l'enfant.

Achour pousse sa chèvre dans le fond du trou.

⑤ Il enfonce le bâton dans la gueule du chacal.

⑥ Il est courageux / c'est un brave jeune homme.

Il a pu défendre : il a tué le chacal.

**Français : (Pratique écrite de la langue) Epreuve n° 3 / P: 64**

①

Complément essentiel	Complément de lieu	Complément de manière
sa chèvre	dans un trou	vivement

② Les chacals affamés bondissent sur la chèvre.

③ La bête a hurlé. Elle est tombée et s'est roulée sur le sable.

④ Le chacal a eu faim. Il a regardé avec envie sa proie.

⑤ Achour saisira un bâton et l'enfoncera dans la gueule du chacal.

**English Test n° 1 / P: 68 - 69**

①

Who likes playing volley-ball ?  Paul  June

② Paul is very happy when he plays football.

③ • Who likes playing volley-ball ?

• What is your favourite activity ?

• When do you play volley-ball ?

**Language**

①

• Hello Tom. When ~~(do)~~ /  ~~(does)~~ you get up early ?

• I get up early every day except ~~(on)~~ /  ~~(in)~~ Sunday.

• Oh ! Your teeth ~~(is)~~ /  ~~(are)~~ very white .

• I brush ~~(my)~~ /  ~~(your)~~ teeth after eating

**Français : (Pratique écrite de la langue) Epreuve n° 1 / P: 56**

- ①
- Un complément de lieu  près du dauphin
  - Un complément de temps  maintenant
  - Un complément de manière  sans crainte.

② Ces filles sont audacieuse.

③ Les dauphins bondissent et plongent.

④ a) au passé composé :

Le dauphin a repris l'enfant et l'a emporté vers le large.

b) au futur :

Le dauphin reprendra l'enfant et l'emportera vers le large.

⑤ Ils / Elles veulent

**Français : (Lecture-Compréhension) Epreuve n° 2 / P: 58 - 59**

①

~~La famille s'est réveillée à trois heures.~~

La voiture a pris la route en direction de Bordeaux, vers quatre heures.

~~La famille est arrivée à Patience.~~

② Les bagages qui sont chargés sur le toit de la voiture sont plus haut que la porte du garage. Ils sont tombés.

③ a) Non.

b) Elle s'est trouvée à Nancy.

c) Ils se sont trompés de chemin. Ils ont passé la nuit à tourner en rond sur la route qui fait la tour de la forêt.

④  on entend un grand bruit.

Les bagages se sont entassés sur le toit de l'auto.

Les bagages se sont tombés sur le sol.

⑤  oui  non

Mon oncle Henri, assis à l'avant, indique à mon père la route de Bordeaux.

⑥ Il est vantard / fanfaron.

**Français : (Pratique écrite de la langue) Epreuve n° 2 / P: 60**

- ①
- Un complément essentiel  la porte
  - Un complément de lieu  dans le garage
  - Un complément de temps  A trois heures

② La maman range (avec soin / rapidement / soigneusement) les bagages.

La maman range les bagages avec soin.

Avec soin, la maman range les bagages.

③ Les valises empilées sur le toit de l'auto, se sont effondrées sur le sol.



English Test n° 3 / P: 72

①

- ☞ The father is in the bedroom. — ( Yes • **No** )
- ☞ I'm reading a story in the car. — ( Yes • **No** )
- ☞ I have a brother and a sister. — ( **Yes** • No )
- ☞ The mother is in the kitchen. — ( **Yes** • No )

②

- ☞ The father is in the living-room.
- ☞ Saif and Salma are playing computer games.
- ☞ The mother is preparing the lunch.

Language

① Sami and Rami (are / is / has) friends. They (likes / like / liking) games.

Every Sunday they open (their / his / her) computers at nine o'clock. (He / They / She) play together.

② In my house there are three bedrooms, a living-room, a dining-room, a bathroom and a kitchen. My house isn't very big, but we are very happy.

Writing

☞ Every Sunday, Samia gets early, she eats and drinks her breakfast. She goes to the park. She sits under a tree and play.

حفظ سعيد مع التوفيق بعون الله



- ② ☞ Where is your house ?
- ☞ When is your birthday ?
- ☞ What time is it ?

Writing

- ① ☞ I wear my clothes and I comb my hair.
- ☞ Tom and Nelly are buying fruits and vegetables.
- ② • Fish can swim but can't walk.
- Bird can fly but can't swim
- Rabbit can jump but can't swim.

English Test n° 2 / P: 70 - 71



- ② ☞ Tom combs his hear in the kitchen. — ( Yes • **No** )
- ☞ Tom has his breakfast in the dinning-room. — ( **Yes** • No )
- ③ ☞ Tom goes to zoo.
- ☞ Tom gets up late.

Language

- ① اكتب I play tennis on Wednesday.
- اكتب My father has lunch at one o'clock.
- اكتب I listen to music in the afternoon.
- اكتب My mother gets up at nine o'clock on Sunday.
- ② اكتب Yessmine (has / have) breakfast at seven.
- اكتب (get up / gets up) early in the morning.
- اكتب Paul (go / goes) to bed at eight o'clock.
- اكتب She (wash / washes) her face.

Writing

- ① ☞ My house is next the police station.
- ☞ Sami buys ice cream in Summer.
- ☞ He takes his breakfast with his family.
- ② What would you like to drink ?
- ☞ I like to drink juice .